

#19

CATALOGUE  
GÉNÉRAL



SOUDAGE • COUPAGE • DÉTENTE

 **LE LORRAIN**

WELDING • CUTTING • EXPANSION

CHALUMEAUX

DÉTENDEURS

ÉQUIPEMENTS

RACCORDS & CLAPETS

ACCESSOIRES



EXPERT FRANCAIS DU GAZ ET DE LA FLAMME

FABRIQUÉ  
EN FRANCE



lelorrain.fr

suivez-nous





# LE LORRAIN

FONDÉE EN 1946, LA SOCIÉTÉ HAMPIAUX, DÉTENTRICE DE LA MARQUE LE LORRAIN, met en œuvre son savoir-faire technique et technologique au profit d'une gamme complète de détente, de matériel de soudage flamme et d'accessoires de sécurité. Ses produits sont destinés aux secteurs d'activités suivants :

- Industrie lourde
- Métiers de précision
- Artisanat
- Nucléaire
- Aérospatial
- Naval
- Construction/démolition et bâtiment
- Chauffage, ventilation et climatisation
- Traitement de l'eau

**LE LORRAIN** a obtenu la certification ISO 9001, version 2015 (certificat FR19/81843074). L'entreprise maîtrise la ligne complète de fabrication et de qualité : du décolletage des pièces détachées au montage et aux essais unitaires des produits **LE LORRAIN**, jusqu'à l'expédition.



**MESSIEURS HAMPIAUX,  
PÈRE ET FILS  
FONDATEURS DE LA SOCIÉTÉ  
EN 1946**







# UNE OFFRE DE SERVICES ET DES EXPERTS DÉDIÉS !

Portée par une équipe et une stratégie de croissance ambitieuse, la société LE LORRAIN mise sur une nouvelle dynamique ayant pour axe principal : l'innovation. Mettre à profit son expertise et son savoir-faire pour accompagner ses clients à relever les défis auxquels ils font face, est primordial pour LE LORRAIN.

La société LE LORRAIN s'engage à apporter à ses distributeurs et utilisateurs, le meilleur niveau de service : de la conception d'un produit sur-mesure au service après-vente en passant par la qualification d'une installation, et la formation afin d'assurer la meilleure utilisation et garantir la sécurité des utilisateurs.

Au-delà d'être fabricant français, l'entreprise LE LORRAIN se veut être un partenaire qui œuvre quotidiennement à contribuer à la création de valeur ajoutée de l'activité professionnelle de ses propres clients via des services et des offres personnalisées :



## Bureau d'études

Écouter, comprendre et innover pour répondre aux exigences et besoins spécifiques des clients. Le Bureau d'études accompagne les clients, de la rédaction d'un cahier des charges à la conception d'un produit sur-mesure.



## Assistance technique

Analyser une situation spécifique, qualifier une installation, conseiller sur le choix ou la maintenance du matériel par téléphone ou en présentiel. Besoin d'aide ? contactez [contact@lelorrain.fr](mailto:contact@lelorrain.fr) ou le + 33 (0)3 83 35 47 98



## Des bancs d'étalonnage

Maîtriser les performances et la sécurité de vos installations. De l'étalonnage sur site ou en laboratoire dans notre usine, nous offrons des services d'étalonnage adaptés à tous vos besoins pour garantir la conformité de vos détenteurs.



## LE LORRAIN Académie

Transmettre, former, accompagner ses clients dans leur développement. LE LORRAIN ACADEMIE, organisme de formation certifié QUALIOP1 s'engage à fournir à chacun des apprenants un programme de formation adapté à leurs objectifs de développement.



## Visites préventives

Réaliser un diagnostic complet de l'entreprise et être guidé dans la maintenance préventive de l'ensemble des installations. La visite sur site est effectuée par un technicien expert LE LORRAIN qui fournit un rapport détaillé avec les bonnes pratiques à adopter et assure un suivi du transfert des compétences techniques, sur l'utilisation du matériel.



## Assistance technique spécifique aux réseaux gaz

Accompagner, conseiller, orienter, corriger ou rédiger un cahier des charges spécifique à la réalisation ou à la maintenance d'un réseau gaz.



## Un service après-vente

Réaliser des diagnostics, une maintenance préventive et/ou réparer dans des délais définis selon les contraintes des utilisateurs.

# LE LORRAIN ACADEMIE

## Formations

En tant que fabricant français et partenaire, LE LORRAIN se doit de vous apporter un support et de vous accompagner dans votre développement. Afin de répondre à vos demandes fréquentes de formation, LE LORRAIN s'est structuré dans le but de devenir Organisme de Formation.

Suivre une formation LE LORRAIN c'est faire le choix de :

- Une formation dispensée par le dernier fabricant français, mondialement reconnu depuis plus de 75 ans.
- Des programmes de formation adaptés et personnalisés selon les objectifs de développement.
- Des formations dans l'usine LE LORRAIN, pour être plongé au coeur des ateliers et bénéficier des conseils de nos soudeurs les plus expérimentés.
- Des formateurs bénéficiant d'une expertise technique, acquise sur le terrain.
- Un accompagnement post-formation avec la possibilité de contacter le support technique.
- Pouvoir prétendre à une prise en charge financière, grâce à la certification Qualiopi.



**Qualiopi**  
processus certifié

■ RÉPUBLIQUE FRANÇAISE

La certification qualité a été délivrée au titre de la catégorie d'action suivante :  
- Actions de formation

**LE LORRAIN ACADEMIE** a obtenu la certification Qualiopi. Grâce à celle-ci, vous pouvez prétendre à une prise en charge de la formation. Qualiopi est une marque de l'Etat qui certifie la qualité des prestataires de formation.

Le processus d'accréditation à cette certification Qualiopi est d'une grande exigence et garantit donc la qualité des formations dispensées.





## Visites préventives

Un technicien expert LE LORRAIN intervient et effectue un diagnostic complet de votre entreprise :

- Un inventaire de l'ensemble des installations (réseaux gaz, chalumeaux, clapets anti-retour...)
- Une vérification de l'état général des matériels et correction des pannes après un diagnostic approfondi.
- La fourniture d'un rapport détaillé avec les bonnes pratiques à adopter.
- Un suivi pour un transfert des compétences techniques sur l'utilisation du matériel.

Au-delà du respect de la réglementation qui s'impose aux employeurs, ce nouveau service LE LORRAIN a pour but de :

- Augmenter la durée de vie des matériels et diminuer la probabilité des défaillances.
- Eviter les consommations anormales de gaz.
- Renforcer la qualité du travail et la productivité.
- Améliorer les conditions de travail du personnel et réduire les risques d'accident graves.



Retrouvez toutes les informations sur nos services, sur notre site [www.lelorrain.fr](http://www.lelorrain.fr)









# SOMMAIRE

## CHALUMEAUX

CHALUMEAUX SOUDEURS/ CHAUFFEURS	8
CHALUMEAUX CHAUFFEURS	13
CHALUMEAUX SOUDEURS / COUPEURS BASSE PRESSION	20
CHALUMEAUX COUPEURS À BASSE PRESSION	21
CHALUMEAUX COUPEURS NAVAL BASSE PRESSION	22
CHALUMEAUX COUPEURS HAUTE PRESSION	23
CHALUMEAUX COUPEURS MACHINE	31
TÊTES DE COUPE - TABLEAU GLOBAL DES PRESSIONS DE RÉGLAGES ET CONSOMMATIONS HORAIRES	33

## DÉTENDEURS

DÉTENDEURS PRÉ-RÉGLÉS	35
DÉTENDEURS STANDARDS	37
DÉTENDEURS BLINDÉS	38
DÉTENDEURS SPÉCIAUX	39
DÉTENDEURS ÉCONOMISEURS	40
DÉTENDEURS A COLONNE	42
DÉTENDEURS DOUBLE ÉTAGES	43
DÉTENDEURS À RÉCHAUFFEURS INTÉGRÉS	44
FROID ET CLIMATISATION	46
SECONDE DÉTENTE	49
CENTRALES DE DÉTENTE	54
ACCESSOIRES DE CENTRALE	56
MODÈLE D'INSTALLATION DE PREMIÈRE DÉTENTE	59

## ÉQUIPEMENTS

COFFRES	63
EQUIPEMENTS POUR POSTES AUTONOMES PORTABLES	65
POSTES AUTONOMES PORTABLES	67
CHARIOTS PORTE BOUTEILLE	68

## RACCORDS & CLAPETS

SORTIE BOUTEILLES À DÉTENTE INTÉGRÉE	69
RACCORDS RAPIDES ISOCOUPLE	70
CLAPETS ANTI-RETOUR PARE FLAMME	75

## ACCESSOIRES

ACCESSOIRES DÉTENDEURS	78
ACCESSOIRES	80
ACCESSOIRES CHALUMEAU	81
TUYAUX	82

## CONSEILS & GARANTIES

CONSEILS D'UTILISATION	84
CONDITIONS DE GARANTIES	85
CONDITIONS GÉNÉRALES DE VENTE	86

## Type S00

Chalumeau destiné aux travaux de brasure fine : pour les prothésistes dentaires ou bijoutiers.

Possible de fonctionner en OX/Propane

Réf.	Capacité en mm	L. hors tout en mm	Poids standard en kg	Filetage	Livré avec
010100	0,10 à 1	220	0.110	6 x 100	6 becs de 10 à 100 L/h
010140	0,10 à 1	220	0.110	6 x 100	

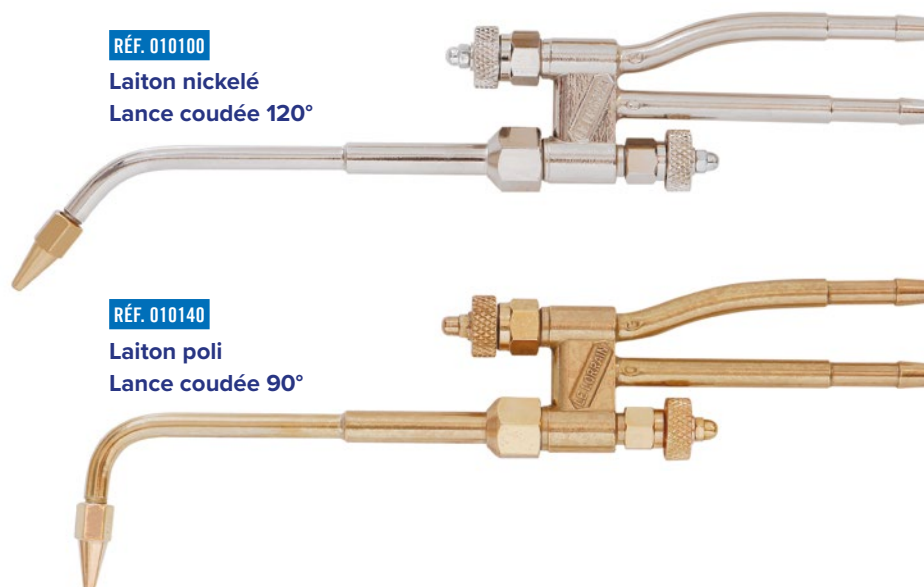

### BECS ET BRÛLEURS

Monodard

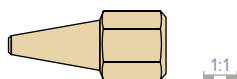

Réf.	Débit l/h	Filetage
010010	10	6 x 100
010011	16	6 x 100
010012	25	6 x 100
010013	40	6 x 100
010014	63	6 x 100
010015	100	6 x 100

Annulaire OX/Propane

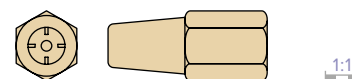

Réf.	Débit l/h	Filetage
010013	40	6 x 100
010014	63	6 x 100
010015	100	6 x 100

### TABLEAU DE PERFORMANCES

Pression de service Oxygène en dynamique en bar	Pression de service Acétylène en dynamique en bar	Epaisseur à souder en mm	Débit du bec d'acétylène en l/h	Diamètre du métal d'apport en mm
1,3	0,3	0,1	10	Acier 0,6
1,3	0,3	0,2	16	Acier 0,6
1,3	0,5	0,3	25	Acier 0,6
1,3	0,3	0,4	40	Acier 0,6
1,3	0,3	0,5 à 0,7	63	Acier 0,8
1,3	0,5	0,8 à 1,0	100	Acier 1,0



## Type S0

RÉF. 010200



Réf.	Capacité en mm	L. hors tout en mm	Poids en kg	Description et sous-type	Livré avec	Filetage
010150	0,40 à 4	330	0,32	Lance laiton	7 becs de 40 à 400 l/h	8 x 100
010355	0,40 à 4	330	0,33	Lance chromage dur		8 x 100
010200	0,40 à 4	340	0,33	Lance laiton avec un embout fer pour recevoir les becs		8 x 100
010300	0,40 à 4	350	0,39	Avec clapets anti-retour pare flamme incorporé		8 x 100
010270	2	Sur mesure	Selon la longueur	Lance bi-becs avec espace d'écartement sur mesure	1 bec monté à chacune des deux extrémités, débit au choix du client	8 x 100
010280	2	Sur mesure	Selon la longueur	Lance bi-becs avec espace d'écartement sur mesure Avec clapets anti-retour pare flamme incorporés		8 x 100

### BECS ET BRÛLEURS

#### Multidards

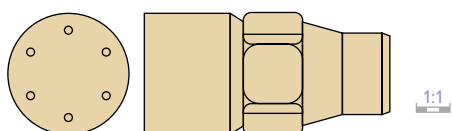

Réf.	Débit l/h	Filetage
013202	400	8 x 100

#### Monodard

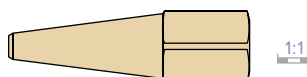

Réf.	Débit l/h	Filetage
010261	25	8 x 100
010262	40	8 x 100
010263	63	8 x 100
010264	100	8 x 100
010265	160	8 x 100
010266	250	8 x 100
010267	315	8 x 100
010268	400	8 x 100
010269	500	8 x 100

RÉF. 015101 étoile complète de 7 becs 40 à 400 l/h

### TABLEAU DE PERFORMANCES

Pression de service Oxygène en dynamique en bar	Pression de service Acétylène en dynamique en bar	Epaisseur à souder en mm	Débit du bec en l/h	Diamètre du métal d'apport en mm
1,3	0,3	0,4	40	Acier 0,6
1,3	0,3	0,5 à 0,7	63	Acier 0,8
1,5	0,5	0,8 à 1,0	100	Acier 1,0
1,5	0,5	1,0 à 1,6	160	Acier 1,2
1,5	0,5	1,6 à 2,5	250	Acier 1,6
1,5	0,5	2,5 à 4,0	315	Acier 2,0
1,5	0,5	4,0 à 5,0	400	Acier 2,4

## Type SOM

Chalumeaux particulièrement destinés aux artisans plombiers et frigoristes.



Réf.	Sous-type	Capacité en mm	L. hors tout en mm	Poids en kg	Accessoire	Filetage
012200	-	0,40 à 4	325	0.330		8x100
012201	ARPF	0,40 à 4	340	0.390	1 lance en laiton rigide avec clé porte becs et 7 becs de 40 à 400 l/h et 2 lances malléables en cuivre recuit.	8x100
012205	-	0,40 à 4	325	0.370		8x100
012203	ARPF	0,40 à 4	340	0.430		8x100

### BECS ET BRÛLEURS

#### Lance malléable

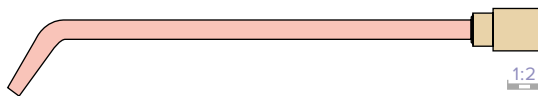

Pour garder sa souplesse, la lance doit être recuite régulièrement.

Réf.	Type	Débit en l/h
012010	Lance malléable	100
012014	Lance malléable	160
012220	Lance malléable	200
012025	Lance malléable	250
012230	Lance malléable	315
012040	Lance malléable	400
410120	Lance rigide	400

#### Multidards

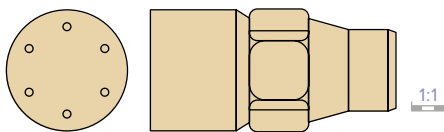

Réf.	Débit l/h	Filetage
013202	400	8 x 100

#### Monodard

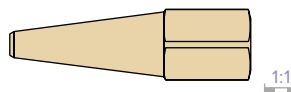

Réf.	Débit l/h	Filetage
010261	25	8 x 100
010262	40	8 x 100
010263	63	8 x 100

Réf.	Débit l/h	Filetage
010264	100	8 x 100
010265	160	8 x 100
010266	250	8 x 100
010267	315	8 x 100
010268	400	8 x 100
010269	500	8 x 100

RÉF. 015101 étoile complète 7 becs 40 à 400 l/h

### TABLEAU DE PERFORMANCES

Pression de service Oxygène en dynamique en bar	Pression de service Acétylène en dynamique en bar	Epaisseur à souder en mm	Débit du bec en l/h	Diamètre du métal d'apport en mm
1,3	0,3	0,4	40	Acier 0,6
1,3	0,3	0,5 à 0,7	63	Acier 0,8
1,5	0,5	0,8 à 1,0	100	Acier 1,0
1,5	0,5	1,0 à 1,6	160	Acier 1,2
1,5	0,5	1,6 à 2,5	250	Acier 1,6
1,5	0,5	2,5 à 4,0	315	Acier 2,0
1,5	0,5	4,0 à 5,0	400	Acier 2,4



## Type S1

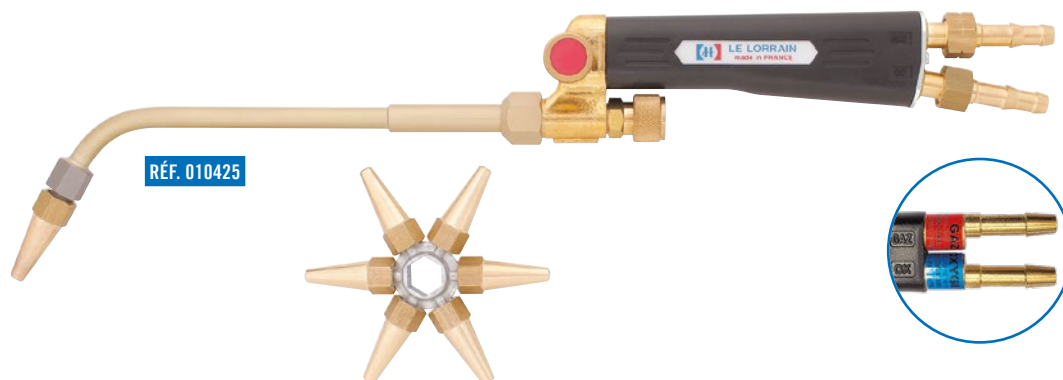

RÉF. 010425

Réf.	Sous-type	Capacité en mm	L. hors tout en mm	Poids en kg	Accessoire	Filetage
010425	-	2 à 10	430	0,700	1 Clé porte becs et 7 becs de 250 à 1000 l/h	12x150
010435	-	2 à 10	430	0,700	1 brûleur multidards de 1000 l/h	12x150
010422	ARPF	2 à 10	460	0,700	1 Clé porte becs et 7 becs de 250 à 1000 l/h	12x150
010440	ARPF	2 à 10	460	0,700	1 brûleur multidards de 1000 l/h	12x150

### BECS ET BRÛLEURS

#### Multidards

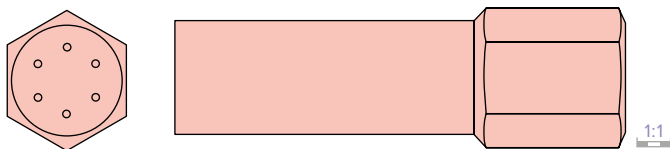

Réf.	Débit l/h	Filetage
014401	1000	12 x 150

#### Monodard

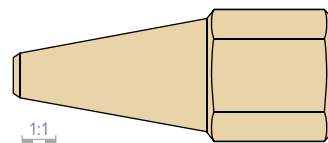

Réf.	Débit l/h	Filetage
015411	250	12 x 150
015412	315	12 x 150
015413	400	12 x 150
015414	500	12 x 150
015415	630	12 x 150
015416	800	12 x 150
015417	1000	12 x 150

RÉF. 010426 étoile porte becs complète de 7 becs 250 à 1000 l/h

### TABLEAU DE PERFORMANCES

Pression de service Oxygène en dynamique en bar	Pression de service Acétylène en dynamique en bar	Epaisseur à souder en mm	Débit du bec en l/h	Diamètre du métal d'apport en mm
1,5	0,5	1,6 à 2,5	250	Acier 1,6
1,5	0,5	2,5 à 4,0	315	Acier 2,0
1,5	0,5	4,0 à 5,0	400	Acier 2,4
1,5	0,5	5,0 à 6,0	500	Acier 3,0
1,5	0,5	6,0 à 8,0	630	Acier 4,0
1,5	0,5	8,0 à 10	800	Acier 4,0
1,5	0,5	10	1000	Acier 4,0

## Type S2



Réf.	Sous-type	Capacité en mm	L. hors tout en mm	Poids en kg	Accessoires	Filetage
010500	-	10 à 45	580	1,300	1 clé porte becs et 6 becs de 1000 à 4000 l/h	14 x 150
010535	-	10 à 45	580	1,300	1 brûleur multidard de 4000 l/h	14 x 150
010520	ARPF	10 à 45	620	1,400	1 clé porte becs et 6 becs de 1000 à 4000 l/h	14 x 150
010540	ARPF	10 à 45	620	1,400	1 brûleur multidards de 4000 l/h	14 x 150
010590	-	10	580	1,200	1 bec de 1000 l/h	14 x 150

### BECES ET BRÛLEURS

#### Monodard

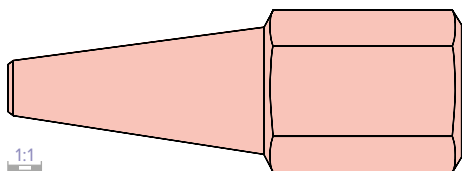

Réf.	Débit l/h	Filetage
015502	1000	14 x 150
015503	1250	14 x 150
015504	1600	14 x 150
015505	2500	14 x 150
015506	3150	14 x 150
015507	4000	14 x 150

#### Multidards

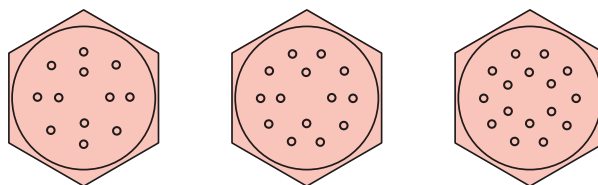

Réf.	Débit l/h	Filetage
015531	3000	14 x 150
015532	3500	14 x 150
015530	4000	14 x 150

RÉF. 010501 étoile porte becs complète de 6 becs 1000 à 4000 l/h

### TABLEAU DE PERFORMANCES

Épaisseur max à souder en mm	Pression OX en bar	Pression gaz en bar	Débit maxi OX en l/h	Débit maxi acétylène en l/h	Unité de puissance en kW (kilowatts)
45	3	0,3	4400	4000	49



## Type S0

Chalumeau chauffeur/braseur livré avec 3 brûleurs multidards.



Réf.	Sous-type	L. hors tout en mm	Poids en kg	Filetage
013200	-	340	0,330	8x100
013210	ARPF	340	0,330	8x100

### BECS ET BRÛLEURS

#### Annulaire

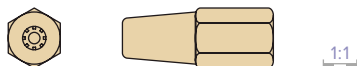

Réf.	Ø perçage	Filetage
013261	12/10	8 x 100
013262	16/10	8 x 100
013263	18/10	8 x 100
013264	20/10	8 x 100
013265	22/10	8 x 100

#### Multidards

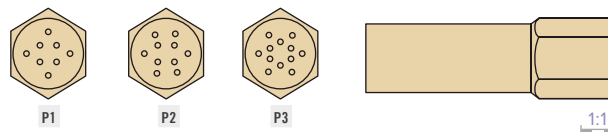

Réf.	Débit g/h	Filetage
013201	120	8 x 100
013211	220	8 x 100
013221	300	8 x 100

### TABLEAU DE PERFORMANCES

Épaisseur max de chauffe en mm	Pression OX en bar	Pression gaz en bar	Débit maxi OX en l/h	Débit maxi propane en g/h	Unité de puissance kW (kilowatts)
4	1,5	0,3	555	80	3,90

## Type S1

Chalumeau chauffeur/brasseur livré avec 3 brûleurs multidards.

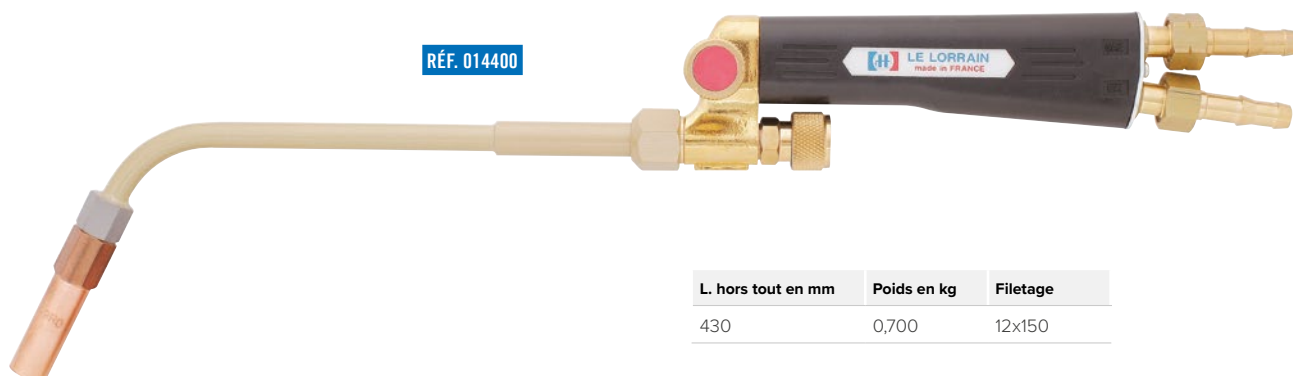

L. hors tout en mm	Poids en kg	Filetage
430	0,700	12x150

### BECS ET BRÛLEURS

#### Annulaire

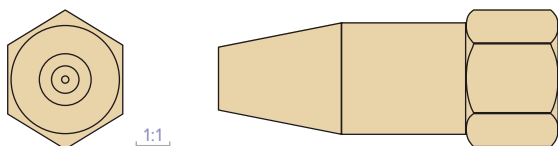

Réf.	Débit l/h	Filetage
015441	600	12 x 150
015442	900	12 x 150
015443	1200	12 x 150

#### Multidards

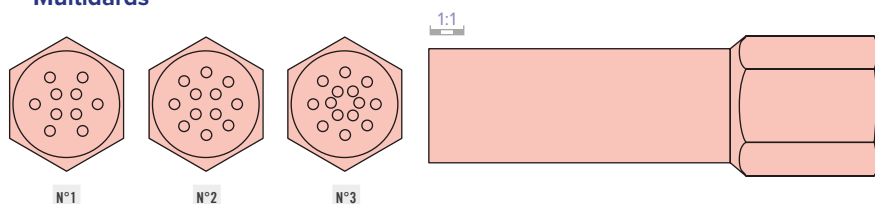

Réf.	Marquage	Débit l/h	Filetage
014402	Bec propane n°1	800	12 x 150
014403	Bec propane n°2	1000	12 x 150
014404	Bec propane n°3	1200	12 x 150

### TABLEAU DE PERFORMANCES

Épaisseur max de chauffe en mm	Pression OX en bar	Pression gaz en bar	Débit maxi OX en l/h	Débit maxi propane en g/h	Unité de puissance kW (kilowatts)
10	2	0,3	220	315	8,06

## Type fortes épaisseurs

Ces chalumeaux sont particulièrement destinés aux gros travaux de chauffage et de formage.

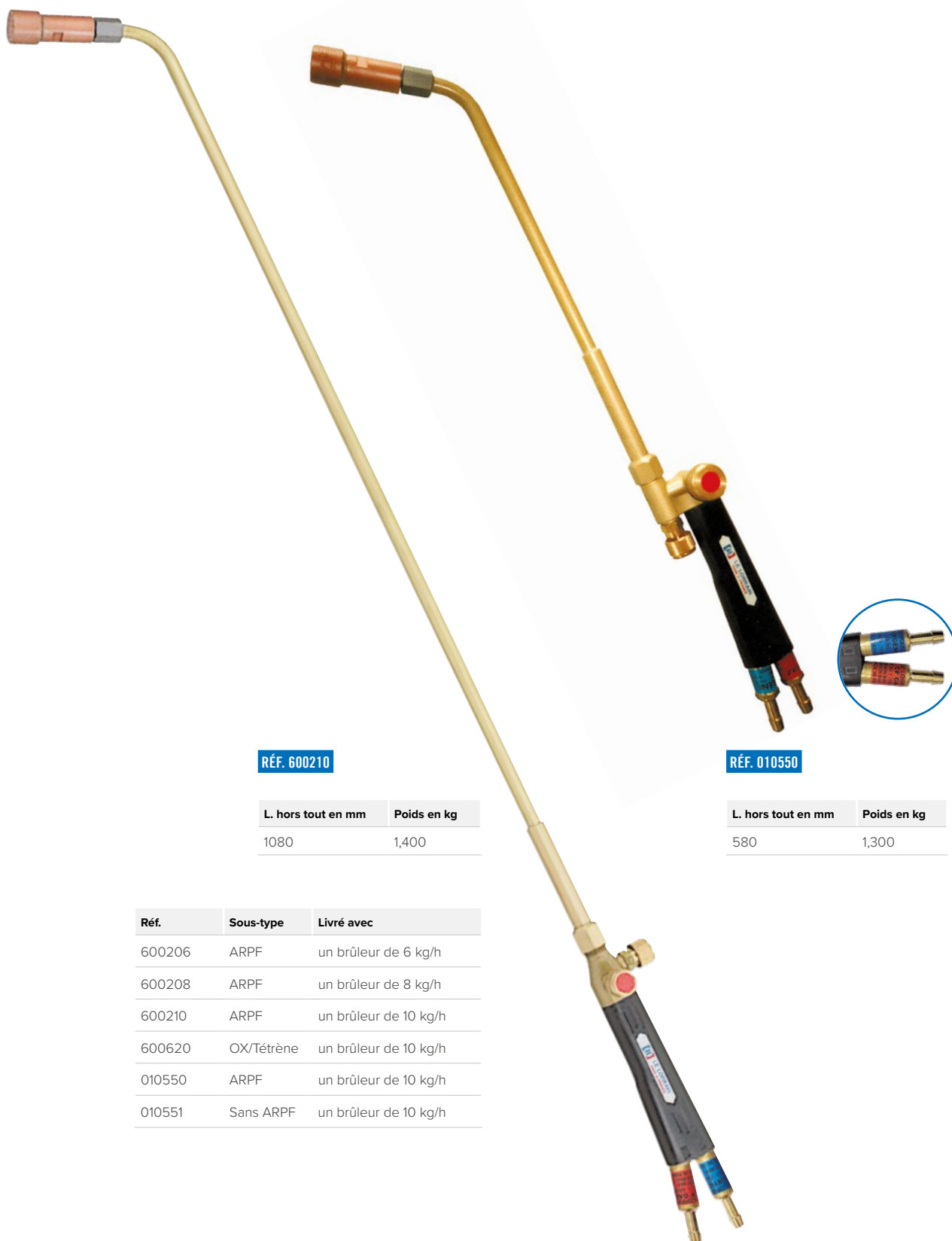

**RÉF. 600210**

L. hors tout en mm	Poids en kg
1080	1,400

**RÉF. 010550**

L. hors tout en mm	Poids en kg
580	1,300

Réf.	Sous-type	Livré avec
600206	ARPF	un brûleur de 6 kg/h
600208	ARPF	un brûleur de 8 kg/h
600210	ARPF	un brûleur de 10 kg/h
600620	OX/Tétrène	un brûleur de 10 kg/h
010550	ARPF	un brûleur de 10 kg/h
010551	Sans ARPF	un brûleur de 10 kg/h



## Type fortes épaisseurs

### BECS ET BRÛLEURS

#### Multidards

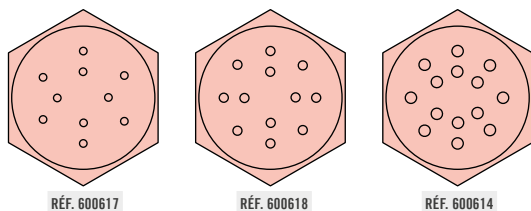

1:1

Réf.	Débit en g/h	Filetage
600617	2000	14 x 150
600618	3000	14 x 150
600614	4000	14 x 150

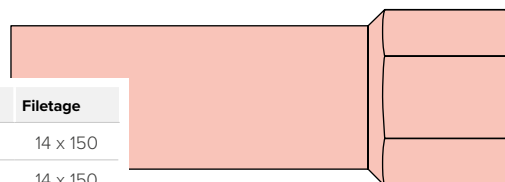

#### Multidards (utilisé aussi pour le propylène)

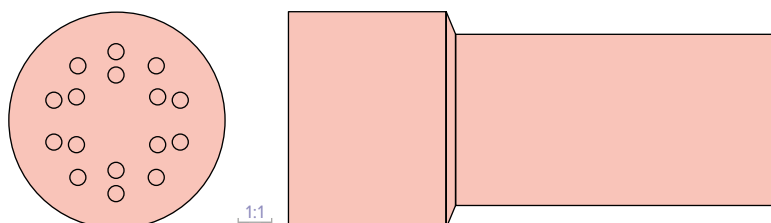

Réf.	Débit en g/h	Filetage
600615	6000	14 x 150
600616	8000	14 x 150
600608	10000	14 x 150

#### Multidards OX/Ethylène

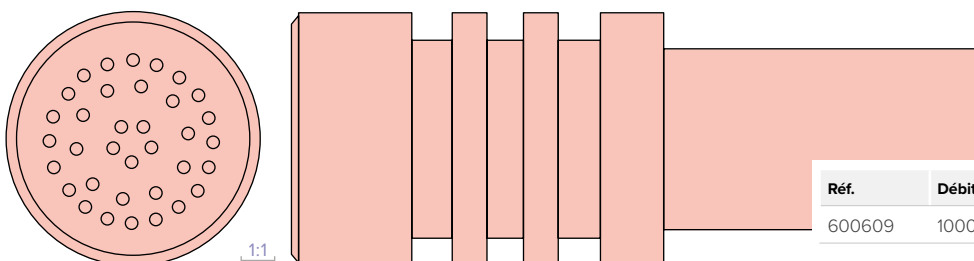

Réf.	Débit en g/h	Filetage
600609	10000	14 x 150

#### Annulaire

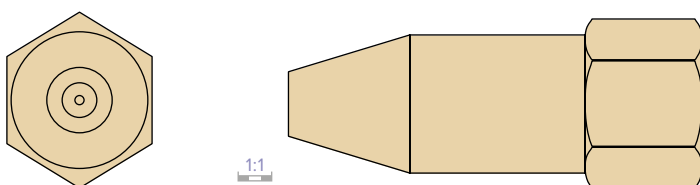

Réf.	Débit en g/h	Filetage
015524	1500	14 x 150
015525	2000	14 x 150
015526	3000	14 x 150
015527	4000	14 x 150

### TABLEAU DE PERFORMANCES

Épaisseur max de chauffe en mm	Pression OX en bar	Pression gaz en bar	Débit maxi OX en l/h	Débit maxi Propane en g/h	Unité de puissance kW (kilowatts)
45	4	0,7	18375	2625	128,00

## Grandes longueurs

POUR GROS TRAVAUX

Le râteau de chauffe est composé de 10 becs multidards (débit de chaque bec 1000 l/h), inclinaison de la lance à la demande.  
Il existe une variante : 5 becs 7 dards/bec. Fonctionne aussi au GAZ naturel, nous contacter.

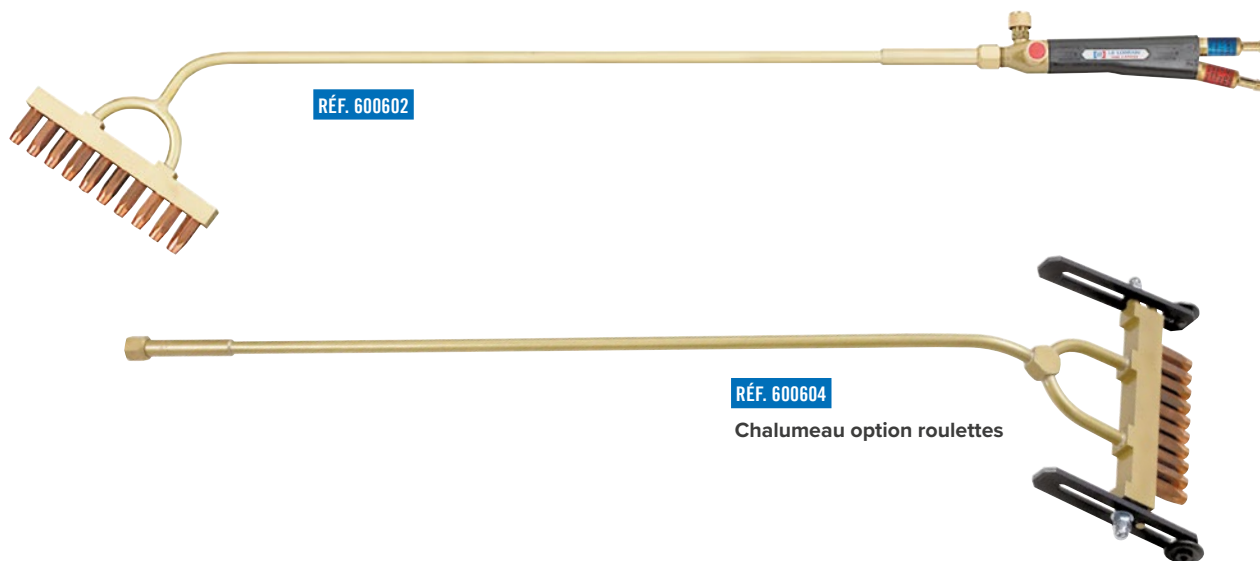

Réf.	Description	Larg. en mm	L. hors tout en mm	Poids en kg
600601	Râteau 5 becs multidards	110	1080	1,400
600601	Râteau 10 becs multidards	200	1080	1,400
600601	Râteau 10 becs multidards avec roulette	230	1080	1,600

## BECS ET BRÛLEURS

### Brûleur rateau

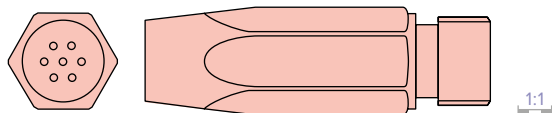

Réf.	Marquage	Débit g/h	Filetage
600605	OX/PRO	1000	12 x 125

## TABLEAU DE PERFORMANCES

Épaisseur max de chauffe en mm	Type	Pression OX en bar	Pression gaz en bar	Débit maxi OX en l/h	Débit maxi gaz en g/h	Unité de puissance kW (kilowatts)
25	Râteau 5 becs	4	0,7	9187	1300	64,00
50	Râteau 10 becs	4	0,7	18375	2625	128,00

## Type DH3

**RÉF. 017000**

Chalumeau chauffeur haute pression à mélange dans la tête particulièrement destiné à la chauffe ou au décalaminage de pièces de fortes épaisseurs. Livré sans brûleur.



**ATTENTION**

Avec le mélange oxygène + propane :  
Pour un fonctionnement optimal sans risque d'endommagement, ce chalumeau nécessite obligatoirement d'être mis en service sur un cadre oxygène de 8 bouteilles minimum + 1 ou plusieurs bouteilles de propane couplées.

Un bon équipement se compose de :

- 1 détendeur gros débit oxygène 070150 équipé d'un ARPF gros débit 900303.
- 1 détendeur propane 3S 035200 équipé d'un ARPF 063006.
- 2 x 20 mètres de tuyaux EN559 / ISO3821 diamètre intérieur 10 mm minimum sans raccord qui freinerait l'alimentation du chalumeau.

Réf.	Filetage	L. hors tout en mm	Poids en kg
017000	Entrée 20 x 150 D - OX 20 x 150 G - GAZ	1200	2,4





**BECS ET BRÛLEURS**

**DH3 OX/Acétylène**

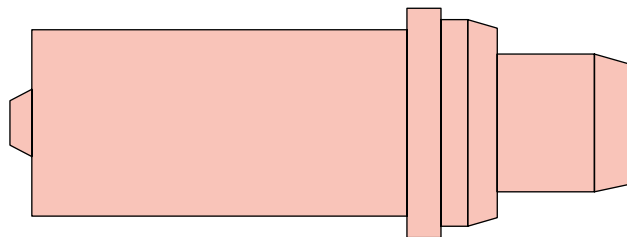
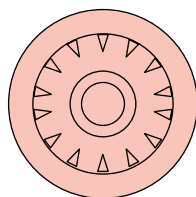

Réf.	Débit en l/h	Poids en kg
017001	6000	0,32
017002	8000	0,32

 Pour le brûleur DH3 OX/Acétylène, il est impératif de posséder des cadres OX et AC de 8 bouteilles équipées de détendeurs gros débit et des ARPF correspondants.

**DH3 OX / Propane**

Réf.	Débit en g/h	Poids en kg
017030	7000	0,32
017031	10000	0,32
017032	14000	0,32

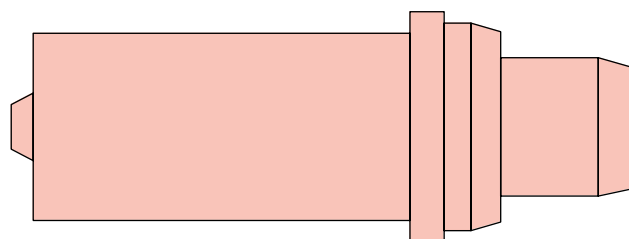
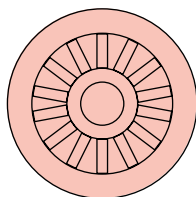

**TABLEAU DE PERFORMANCES**

Épaisseur max de chauffe en mm	Pression OX en bar	Pression gaz en bar	Débit maxi OX en l/h	Débit maxi gaz en l/h	Unité de puissance kW (kilowatts)
80	6	0,7	9000	8000 acétylène	97,44
70	4	1	25725	14700 propane	179,00

## Type SC0 G

Ce chalumeau, par simple changement de buse, permet de découper ou souder. Sur des petites épaisseurs, il évite les fortes déformations lors des découpes. Ses têtes de coupe de petites taille le rendent plus économique. Tout en étant très léger et très maniable, il est particulièrement recommandé pour les postes de soudage portables.

RÉF. 201531



Réf.	Sous-type	Capacité en mm	L. hors tout en mm	Poids en kg	Accessoire
201531	Soudeur/coupeur		320	0,450	Étoile complète 7 becs+ 2 têtes de coupe 7 et 10/10 + intermédiaire
201541	Soudeur/coupeur/ARPF	• Soudage de 0,4 à 4	320	0,515	Étoile complète 7 becs+ 2 têtes de coupe 7 et 10/10 + intermédiaire
201530	Coupeur	• Coupe jusqu'à 50	330	0,450	Livré avec 2 têtes de coupe acétylène 7 et 10/10
201540	Coupeur / ARPF		330	0,515	Livré avec 2 têtes de coupe acétylène 7 et 10/10

### TÊTES DE COUPE

Pour les réglages et consommations des têtes de coupe, se référer au tableau page 33.

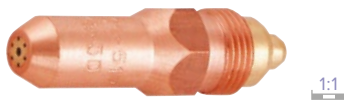

Réf.	Gaz	Calibre	Épaisseur de coupe en mm
201514	Acétylène	5 / 10	0,5 à 3
201515	Acétylène	7 / 10	3 à 10
201516	Acétylène	10 / 10	10 à 25
201517	Acétylène	12 / 10	20 à 50
301515	Propane	7 / 10	3 à 10
301516	Propane	10 / 10	10 à 25
201551	Pièce intermédiaire soudeur		

### BECS ET BRÛLEURS

#### Multidards

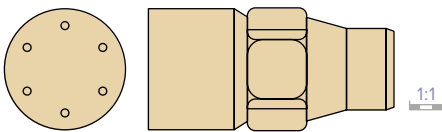

Réf.	Débit l/h	Filetage
013202	400	8 x 100

#### Monodard

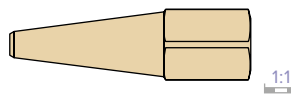

Réf.	Débit l/h	Filetage
010261	25	8 x 100
010262	40	8 x 100
010263	63	8 x 100

Réf.	Débit l/h	Filetage
010264	100	8 x 100
010265	160	8 x 100
010266	250	8 x 100
010267	315	8 x 100
010268	400	8 x 100
010269	500	8 x 100

RÉF. 015101 étoile complète 7 becs 40 à 400 l/h

### TABLEAU DE PERFORMANCES

Pression de service Oxygène en dynamique en bar	Pression de service Acétylène en dynamique en bar	Épaisseur à souder en mm	Débit du bec en l/h d'Acétylène	Diamètre du métal d'apport en mm
1,3	0,3	0,4	40	0,6
1,3	0,3	0,5 à 0,7	63	0,8
1,5	0,5	0,8 à 1,0	100	1,0
1,5	0,5	1,0 à 1,6	160	1,2
1,5	0,5	1,6 à 2,5	250	1,6
1,5	0,5	2,5 à 4,0	315	2,0
1,5	0,5	4,0 à 5,0	400	2,4

## Type DV-MP1

**RÉF. 201675**

Chalumeau à mélange préalable (basse pression) permettant une coupe de meilleure qualité et un travail avec un réglage à faible pression. Ouverture de l'oxygène de coupe par une gâchette (levier) de coupe sur le côté facile à actionner à l'aide du pouce de la main droite.

Fonctionnement Acétylène ou Propane par simple changement de tête de coupe.

Les chalumeaux sont livrés nus.



**RÉF. 204675 Titan**

La version TITAN DV-MP1 ne peut fonctionner qu'avec un mélange d'oxygène et de propane ou de gaz naturel. La grande longueur du tube mélangeur ne permet pas de travailler en toute sécurité avec un mélange oxygène + acétylène qui manquerait de stabilité.

Les chalumeaux sont livrés nus.

Pour TOUTES autres longueurs et inclinaisons, nous consulter



Réf.	Type	Sortie	Description	Entrée	Longueur en mm	Poids en kg
201675	Coupeur DV-MP1	MP1	Coude à 90°	16 x 150 D 16 x 150 G	480	1,2
204675	Coupeur DV-MP1 TITAN	MP1	Coude à 120°	16 x 150 D 16 x 150 G	750	1,35

### TÊTES DE COUPE

Pour les réglages et consommations des têtes de coupe, se référer au tableau page 33.



Réf.	Gaz	Calibre	Epaisseur de coupe en mm
780A07	Acétylène	7 / 10	3 à 10
780A10	Acétylène	10 / 10	10 à 20
780A15	Acétylène	15 / 10	20 à 60
780A20	Acétylène	20 / 10	60 à 100
780A25	Acétylène	25 / 10	100 à 180
780A30	Acétylène	30 / 10	180 à 300
780P07	Propane	7 / 10	3 à 10
780P10	Propane	10 / 10	10 à 20
780P15	Propane	15 / 10	20 à 60
780P20	Propane	20 / 10	60 à 100
780P25	Propane	25 / 10	100 à 180
780P30	Propane	30 / 10	180 à 300

Tous gaz

## Type DV1 R

Un chalumeau à mélange préalable (basse pression) permettant une coupe de meilleure qualité et un travail avec un réglage à faible pression. Fonctionnement tous gaz, par simple changement de têtes de coupe.

Les chalumeaux sont livrés nus.

Le faible encombrement du coude porte buse, et la finesse de la tête de coupe permettent d'araser les tôles de manière précise et/ou de retirer les cordons de soudure.

RÉF. 202670

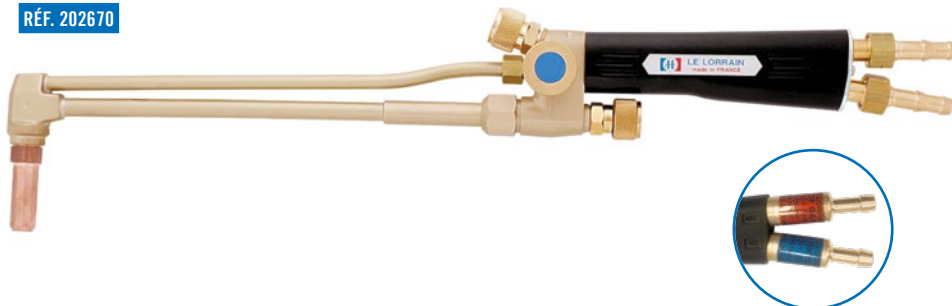

Réf.	Sous-type	L. hors tout en mm	Poids en kg	Spécificité
202670	DV1 R Top Naval	480	1,060	-
202685	DVR Top Naval ARPF	520	1,100	-
202673	DV1 R Top injection	480	1,180	Report du mélange au niveau du coude porte-buse pour plus de sécurité.
202683	DV1 R Top injection tête à 180°	520	1,180	

### TÊTES DE COUPE

Pour les réglages et consommations des têtes de coupe, se référer au tableau page 33.



Réf.	Gaz	Calibre	Épaisseur de coupe en mm
702C07	Ethylène ou propane	7 / 10	3 à 10
702C10	Ethylène ou propane	10 / 10	10 à 20
702C15	Ethylène ou propane	15 / 10	20 à 60
702C20	Ethylène ou propane	20 / 10	60 à 100
702C25	Ethylène ou propane	25 / 10	100 à 180
702C30	Ethylène ou propane	30 / 10	180 à 300



Réf.	Gaz	Calibre	Épaisseur de coupe en mm
720A10	Acétylène	10 / 10	10 à 20
720A15	Acétylène	15 / 10	20 à 60
720A20	Acétylène	20 / 10	60 à 100
720A25	Acétylène	25 / 10	100 à 180
720A30	Acétylène	30 / 10	180 à 300

## Type DH1

Chalumeaux coupeurs haute pression fonctionnant sur le principe du mélange de l'oxygène et du gaz combustible dans la tête. Ce type de mélange assure à l'utilisateur une minimisation des retours de flamme.

Ouverture de l'oxygène de coupe par une gâchette (levier) de coupe sur le côté facile à actionner à l'aide du pouce de la main droite. Il existe une version équipée d'un robinet de coupe en lieu et place de la gâchette. Chalumeau livré nu.

RÉF. 201700

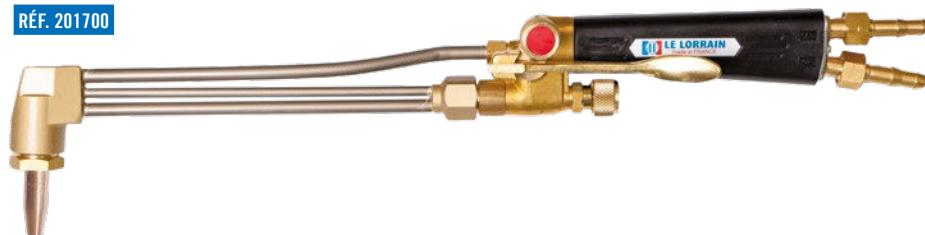

RÉF. 201750



Grandes longueurs disponibles, idéales pour les opérations de ferrailage.

Réf.	Sous-type	L. Hors tout mm	Poids en kg	Description
201700	DHIG	470	1,200	Gâchette
201720	DHIG - ARPF	520	1,200	Gâchette
201722	DHIR	470	1,200	Robinet
201721	DHIR - ARPF	520	1,200	Robinet
201750	DHIG	770	1,200	Gâchette - Coude à 120°
201760	DHIG - ARPF	820	1,200	Gâchette - Coude à 120°



## Type HP1

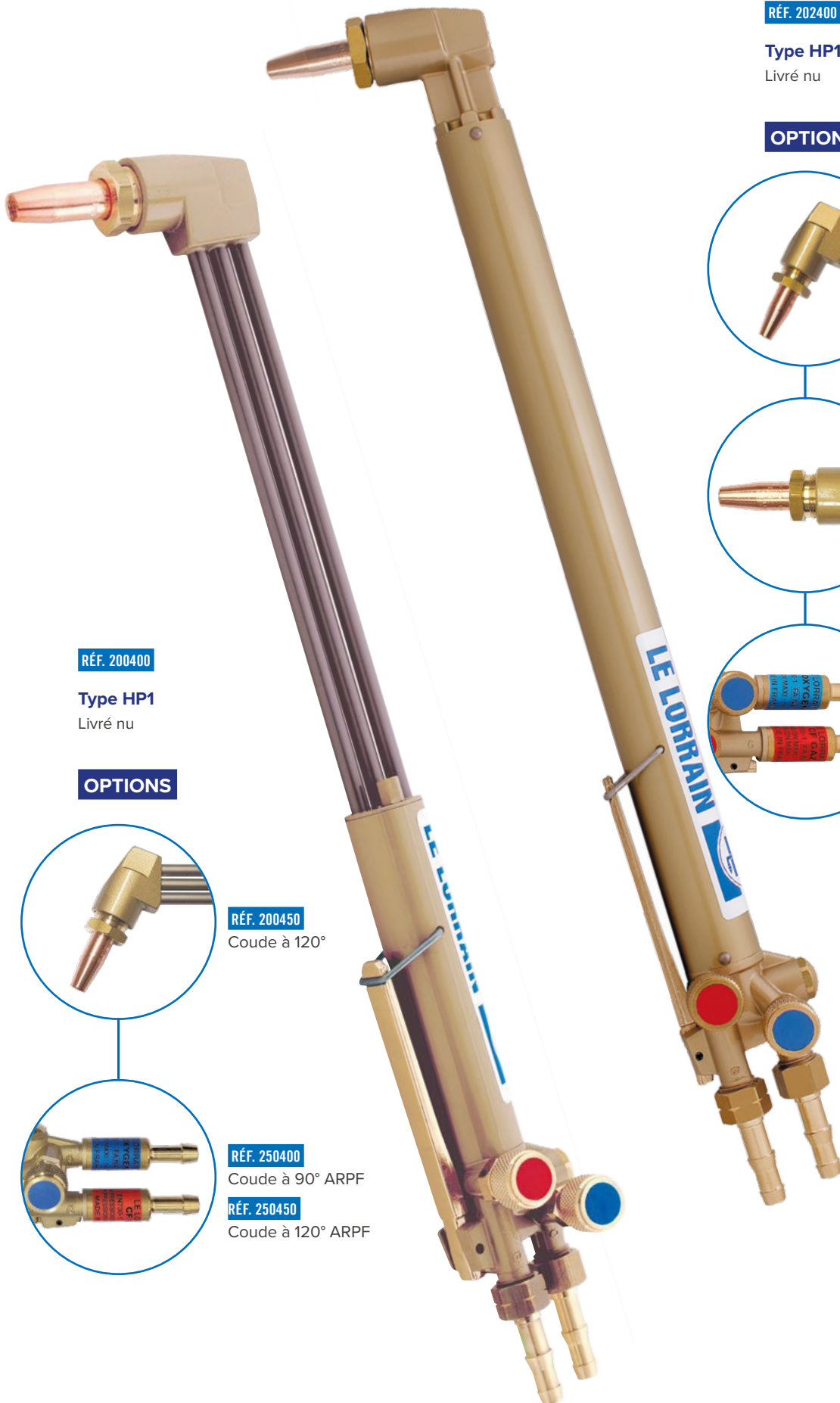

RÉF. 200400

Type HP1  
Livré nu

### OPTIONS

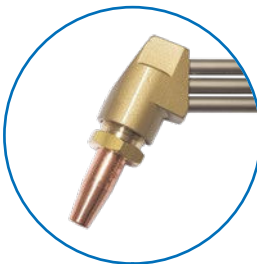

RÉF. 200450  
Coude à 120°



RÉF. 250400  
Coude à 90° ARPF

RÉF. 250450  
Coude à 120° ARPF

RÉF. 202400

Type HP1 blindé  
Livré nu

### OPTIONS

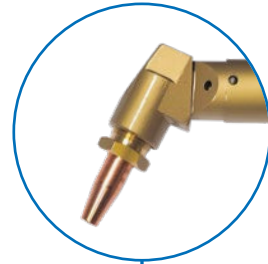

RÉF. 202450  
Coude à 120°

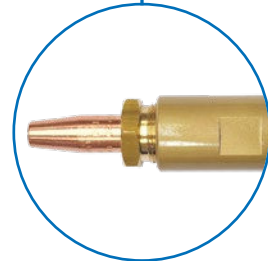

RÉF. 202460  
Coude à 180°

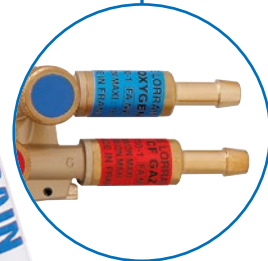

RÉF. 252400  
Coude à 90° ARPF

RÉF. 252460  
Coude à 120° ARPF

RÉF. 252850  
Coude à 180° ARPF

## Type HP1 et HP1 blindés

Les chalumeaux sont livrés nus.

### STANDARDS

**Les deux atouts majeurs de cette gamme de produits sont la robustesse, la simplicité de fonctionnement et d'entretien.**

Tous les chalumeaux coupeurs haute pression de type HP1 fonctionnent sur le principe du mélange de l'oxygène et du gaz combustible dans la tête.

Ce type de mélange assure à l'utilisateur une minimisation des retours de flamme.

Optimisation de sa prise en main de part sa poignée ronde et la position du levier (gâchette) de coupe. Le coude à 120° facilite l'oxycoupage de pièces au sol en permettant à l'utilisateur de rester debout ou à distance.

### BLINDÉS

Les chalumeaux blindés sont dédiés aux travaux difficiles.

**Les trois atouts majeurs de cette gamme de produits sont :**

- 1** Plus robuste grâce à son blindage extérieur.  
La forme de son coude porte buse permet une meilleure résistance de l'ensemble.
- 2** Une légèreté conservée malgré le blindage.
- 3** Une simplicité de fonctionnement et d'entretien.

Réf.	Description et sous-type	Longueur en mm	Poids kg
200400	90°	470	1,120
200450	120°	470	1,120
202450	Blindé + 120°	470	1,270
202460	Blindé + 180°	480	1,350
250400	90° + ARPF	530	1,150
250450	120° + ARPF	530	1,150
252400	Blindé + 90° + ARPF	530	1,300
252460	Blindé + 120° + ARPF	530	1,300
252850	Blindé + 180° + ARPF	530	1,380

## Type HP1 grande longueur

**RÉF. 203610**  
Coude à 120°

**RÉF. 202850**  
Blindé coude à 90°

### OPTIONS

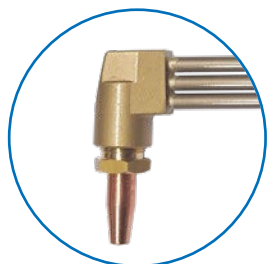

**RÉF. 203600**  
Coude à 90°

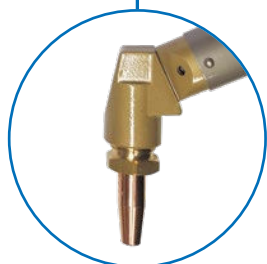

**RÉF. 202852**  
Blindé  
Coude à 120°



**RÉF. 202860**  
Blindé  
Coude à 180°

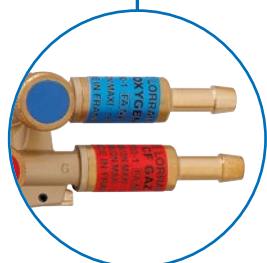

**RÉF. 253600**  
**RÉF. BLINDÉ 202855**  
Avec ARPF



Pour toutes autres longueurs de 60cm à 6m, nous consulter.

Réf.	Sortie cône	Longueur en mm	Poids en kg
203610	G1	1000	1,6

Réf.	Sortie cône	Longueur en mm	Poids en kg
202850	G1	1000	1,9

**TÊTES DE COUPE**

Pour les réglages et consommations des têtes de coupe, se référer au tableau page 33.

**Pour chalumeaux type DH1 et HP1**

Les têtes de coupe G1 sont à trois cônes, mélange dans la tête.

**OX/ACÉTYLÈNE**



Réf. G1	Calibre	Épaisseur de coupe en mm
205A07	7/10	3 à 10
205A10	10/10	10 à 25
205A12	12/10	25 à 50
205A16	16/10	50 à 80
205A20	20/10	80 à 120
205A25	25/10	120 à 200
205A30	30/10	200 à 300

**OX/PROPANE**



Réf. G1	Calibre	Épaisseur de coupe en mm
200P07	7/10	3 à 10
200P10	10/10	10 à 25
200P12	12/10	25 à 50
200P16	16/10	50 à 80
200P20	20/10	80 à 120
200P25	25/10	120 à 200
200P30	30/10	200 à 300

**OXY/PROPYLÈNE (OU GAZ SIMILAIRE)**



Réf. G1	Calibre	Épaisseur de coupe en mm
205T07	7/10	3 à 10
205T10	10/10	10 à 25
205T12	12/10	25 à 50
205T16	16/10	50 à 80
205T20	20/10	80 à 120
205T25	25/10	120 à 200
205T30	30/10	200 à 300

**TÊTES DE COUPE**

Pour les réglages et consommations des têtes de coupe, se référer au tableau page 33.

**Pour chalumeaux type DH1 et HP1**

**CHAUFFE RENFORCÉE OX/GAZ NATUREL OU OX/PROPANE**

Tête de coupe pour Chalumeau type HP1 Monobloc haute résistance, permet de découper jusqu'à 360 mm. Montage sur chalumeau HP1 avec écrou Ø17 réf. 200429.

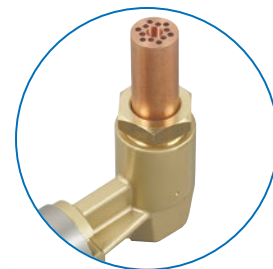

Réf.	Type	Calibre
850014	Simple couronne de chauffe	40/10
850015	Double couronne de chauffe	40/10



1:1

**DÉRIVETAGE OX/ACÉTYLÈNE**

Permet l'oxycoupage au plus près de la tôle ; réduit le temps de meulage.

Réf.	Calibre	Epaisseur de dérivetage en mm
205D20	20/10	Maxi 80

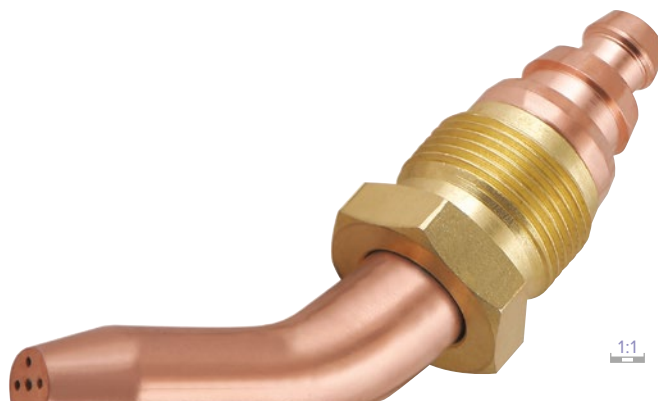

1:1

**GOUGEAGE OX/ACÉTYLÈNE**

Permet de chasser les cordons de soudure (dessoudage).

Réf.	Calibre	Epaisseur de gougeage en mm
205G16	16 / 10	maxi 10
205G20	20 / 10	maxi 15
205G25	25 / 10	maxi 25

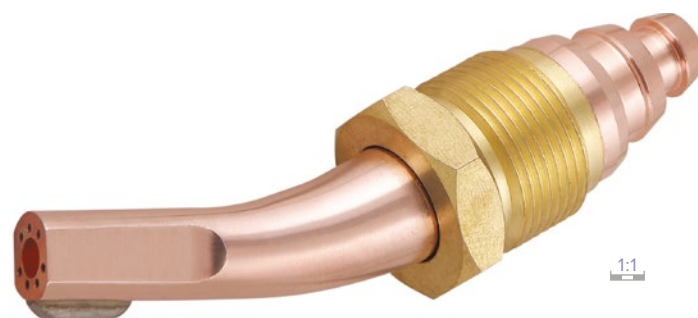

1:1



## Type HP2

Chalumeau coupeur manuel permettant de couper des épaisseurs de 300 à 900 mm par simple changement de tête de coupe. Ouverture de l'oxygène de coupe par robinet. Fonctionne à tous les gaz par simple changement de tête de coupe.

Livré nu. Possibilité de modifier la longueur à la demande.

Réf.	L. Hors tout en mm	Poids standard en kg
203400	760	3.750
203405	800	3.750
203410	850	3.780

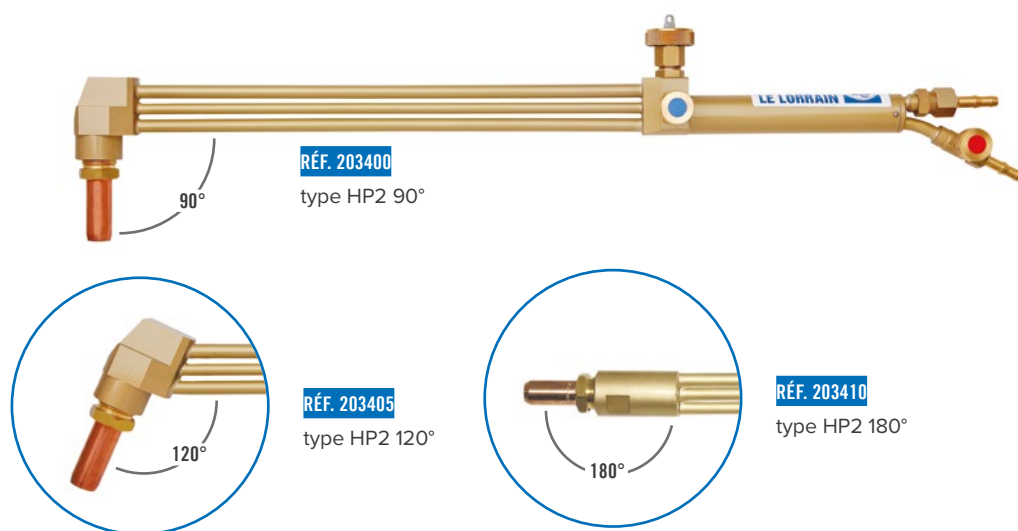

**FABRICATIONS SPÉCIALES  
OXYCOUPAGE DE FORTES ÉPAISSEURS  
NOUS CONSULTER**



**TÊTES DE COUPE**

Pour les réglages et consommations des têtes de coupe, se référer au tableau page 33.

**Pour chalumeaux HP2/G2**

**OX/PROPANE**

Têtes de coupe démontables pour chalumeaux machine ou manuel.



Réf.	Calibre	Épaisseur de coupe en mm
203P35	35/10	300 à 400
203P40	40/10	400 à 500
203P45	45/10	500 à 600
203P50	50/10	600 à 750
203P55	55/10	750 à 900
203P60	60/10	900 à 1050



Réf.	Gaz	Calibre	Épaisseur de coupe en mm
230P30	Propane	30/10	200 à 300
230P35	Propane	35/10	300 à 400
230P40	Propane	40/10	400 500
230P45	Propane	45/10	500 à 600
230P50	Propane	50/10	600 à 750
230P55	Propane	55/10	750 à 900
230P60	Propane	60/10	900 à 1050

**OX/ACÉTYLÈNE**

Réf.	Gaz	Calibre	Épaisseur de coupe en mm
230A30	Acétylène	30/10	200 à 300
230A35	Acétylène	35/10	300 à 400
230A40	Acétylène	40/10	400 à 500
230A45	Acétylène	45/10	500 à 600
230A50	Acétylène	50/10	600 à 750
230A55	Acétylène	55/10	750 à 900
230A60	Acétylène	60/10	900 à 1050

**OX/PROPANE**

Têtes de coupe monoblocs machine chauffe renforcée.

Elles sont destinées à la démolition :

Réglage OX = 10 bars min.

Réglage gaz = 0,8 bars min.



Réf.	Gaz	Calibre	Épaisseur de coupe en mm
230P70	Propane	70/10	600 à 900
230P80	Propane	80/10	800 à 1110
230P90	Propane	90/10	1000 à 1300

## Type longueurs spéciales sur demande

Fabrication sur demande



RÉF. 230850

**TYPE GD3 AVEC  
VANNE OX DE COUPE**

Voir réf. tête  
de coupe pages 27 et 28

Trois arrivées avec deux robinets de réglage et une vanne 1/4 de tour à boisseau sphérique pour l'oxygène de coupe. Entrées M16x150D pour l'oxygène de chauffe, M16 x150D pour l'oxygène de coupe, M16 x150G pour le gaz combustible.

Fourreau standard diam. 32 mm. Longueur standard du fourreau 350 mm. Livré sans crémaillère ni tête de coupe. Fonctionne avec tous gaz combustibles par simple changement de tête de coupe. Reçoit des têtes de coupe type HP1 (adaptable G1) de 7 à 40/10, permettant des coupes de 3 à 360 mm d'épaisseur. En option : crémaillère, autre filetage d'entrée.



RÉF. 230401

**TYPE M4**

Chalumeau machine conçu pour la sidérurgie, notamment pour la découpe de billettes en coulée continue. Reçoit des têtes de coupe dont le cône est de type 853 et sont équipés d'origine d'un système de refroidissement. Fourreau standard diam. 50 mm. La tête de coupe, la longueur du chalumeau et les filetages d'entrées sont fonction de l'installation à laquelle le chalumeau est destiné.



RÉF. 230400

**TYPE HP2 MACHINE**

Voir réf. tête  
de coupe page 30

Chalumeau machine à trois arrivées (robinet, vanne et refroidissement en option). Entrées 16 x 150D pour l'oxygène de chauffe, 20 x 150D pour l'oxygène de coupe, 16 x 150G pour le gaz combustible (en option refroidissement eau, entrée et sortie 16 x 150D). Fourreau standard diam. 50 mm. Longueur hors-standard du fourreau à préciser à la commande. Livré sans crémaillère ni tête de coupe. Fonctionne avec tous gaz combustibles par simple changement de tête de coupe. Reçoit des têtes de coupe type HP2 (adaptable G2 ou cône adaptable 853) de 30 à 70/10, permettant des coupes de 300 à 800 mm d'épaisseur.

**TYPE COUPEX OX/PROPANE  
+ OPTION ARPF**

RÉF. 220400



**TYPE COUPEX OX/ACÉTYLÈNE  
+ OPTION ARPF**

RÉF. 220410



Trois arrivées avec deux robinets de réglage et une vanne pour l'oxygène de coupe. Entrées 16 x 150D pour OX de coupe, 16 x 150G pour Propane ou Acétylène. Fourreau Ø 32 en option ARPF et autres filetages d'entrées sur demande. Reçoit les têtes de coupe COUPEX OX/Propane ou OX/Acétylène permettant des coupes de 3 à 300 mm. Filetages d'entrées sur demande.

**TÊTES DE COUPE**

Pour les réglages et consommations des têtes de coupe, se référer au tableau page 33.

**OX/ACÉTYLÈNE**



Réf.	Épaisseur de coupe en mm	Pression de service en bar
220A10	3/25	3,5 OX / 0,3
220A12	25/50	5,0 OX / 0,4
220A16	50/80	6,0 OX / 0,5
220A20	80/120	7,0 OX / 0,6
220A25	120/200	9,0 OX / 0,7
220A30	200/300	10,0 OX / 0,7

**OX/PROPANE**



Réf.	Épaisseur de coupe en mm	Pression de service en bar
220P10	3/25	3,5 OX / 0,3
220P12	25/50	5,0 OX / 0,4
220P16	50/80	6,0 OX / 0,5
220P20	80/120	7,0 OX / 0,6
220P25	120/200	9,0 OX / 0,7
220P30	200/300	10,0 OX / 0,7

## TÊTES DE COUPE - TABLEAU GLOBAL DES PRESSIONS DE RÉGLAGES ET CONSOMMATIONS HORAIRES

Paramètres de coupe		Pression de réglage en bar				Consommation horaire		
Calibre tête de coupe	Épaisseur en mm	OX coupe	OX chauffe*	AD	GPL	OX chauffe + coupe en litres / h	AD en litres / h	GPL en litres / h
7/10	3 à 10	3 à 5	1,5	0,3	0,5	650 / 1100	150	200
10/10	10 à 25	3 à 5	1,5	0,3	0,5	1200 / 2200	200	300
12/10	25 à 50	3 à 5	1,5	0,3	0,7	1700 / 3000	300	400
16/10	50 à 80	4 à 6	1,5	0,3	0,7	2800 / 5600	400	500
20/10	80 à 120	5 à 7	1,5	0,3	0,8	7000 / 15000	550	700
25/10	120 à 200	6 à 8	1,5	0,3	0,8	13000 / 25000	750	900
30/10	200 à 300	6 à 8	1,5	0,3	0,8	21000 / 37000	900	1100
35/10	300 à 400	8 à 10	1,5	0,3	0,9	36000 / 56000	1100	1200
40/10	400 à 550	8 à 10	1,5	0,3	0,9	54000 / 68000	1100	1200
45/10	550 à 700	8 à 10	1,5	0,3	1,0	68000 / 79000	1100	1200
50/10	700 à 800	8 à 10	1,5	0,3	1,0	78000 / 84000	1100	1200
55/10	800 à 900	8 à 10	1,5	0,3	1,0	83000 / 90000	1100	1200
60/10	850 à 950	8 à 10	1,5	0,3	1,0	88000 / 100000	1100	1200

\* Données complémentaires pour les tables oxycoupage

 Ces résultats sont obtenus en laboratoire. Ils sont une moyenne et peuvent fluctuer suivant :

- ▶ L'utilisateur
- ▶ Les conditions d'approvisionnement des gaz utilisés
- ▶ Les pertes de charge éventuelles dues aux longueurs de tuyau
- ▶ L'état du matériel
- ▶ Le nombre de clapets anti-retour

### INFORMATIONS GÉNÉRALES GAZ

Dénomination du gaz	Formule chimique	Température de fusion gaz + OX	Type d'entrée bouteille	Pression nominale des bouteilles en bar	Nom des marques industrielles
Propylène	C3H6	2883°	TYPE E	7	Flamal 29
Ethylène	C2H4	2909°	TYPE E	170	Flamal 31
Propane	C3H8	2830°	TYPE E	7	Propane
Méthane	CH4	2730°	TYPE E	196	Gaz naturel
Acétylène	C2H2	3160°	TYPE H	17	Acétylène
MAPP	C4H10	2640°	TYPE E	3	MAPP



## BESOIN D'UN CONSEIL ?



NOS COMMERCIAUX & TECHNICIENS  
SONT À VOTRE ÉCOUTE.

**APPELEZ-NOUS AU +33 (0)3 83 35 47 98**

du lundi au jeudi de 7h30 à 11h45 et 13h15 à 16h45,  
et le vendredi de 7h30 à 11h45 et 13h15 à 16h00.



SOUDEGE • COUPAGE • DÉTENTE  
 **LE LORRAIN**  
WELDING • CUTTING • EXPANSION

## Type DDI

### GAZ NEUTRE

RÉF. 054200



### OXYGÈNE

RÉF. 050200



### ACÉTYLÈNE

RÉF. 051200



Réf.	Entrée type	Poids en kg
054200	C	1,040
050200	F	1,040
051200	H	1,040

## Type DDI

### Les détendeurs DDI sont des détendeurs à la fois compacts, extrêmement solides et faciles d'utilisation.

- Grande facilité d'utilisation, les pressions préconisées pour souder ou couper sont déterminées par les zones de couleurs :
  - pour le Détendeur Oxygène : deux zones vertes soudage et coupage.
  - pour le Détendeur Acétylène : une seule zone verte soudage coupage.
  - pour le Détendeur Gaz neutre : une zone jaune TIG + une zone grise MIG.
- Manomètre haute pression protégé par une coque PA antichoc.
- Pression constante : un dispositif breveté INPI permet d'obtenir une pression de sortie constante durant toute l'utilisation de la bouteille.

### Autres avantages produit :

- 2 brevets déposés.
- Grande facilité de réglage de positionnement de la molette (plus besoin de manomètre de seconde détente).
- Système de clapet très résistant.
- 2 protections en ABS ultra résistantes.
- Ergonomie de l'appareil pour suivre au mieux la courbe de la bouteille de gaz.
- Usinage dans la barre de laiton permet une meilleure solidité tout en restant léger.

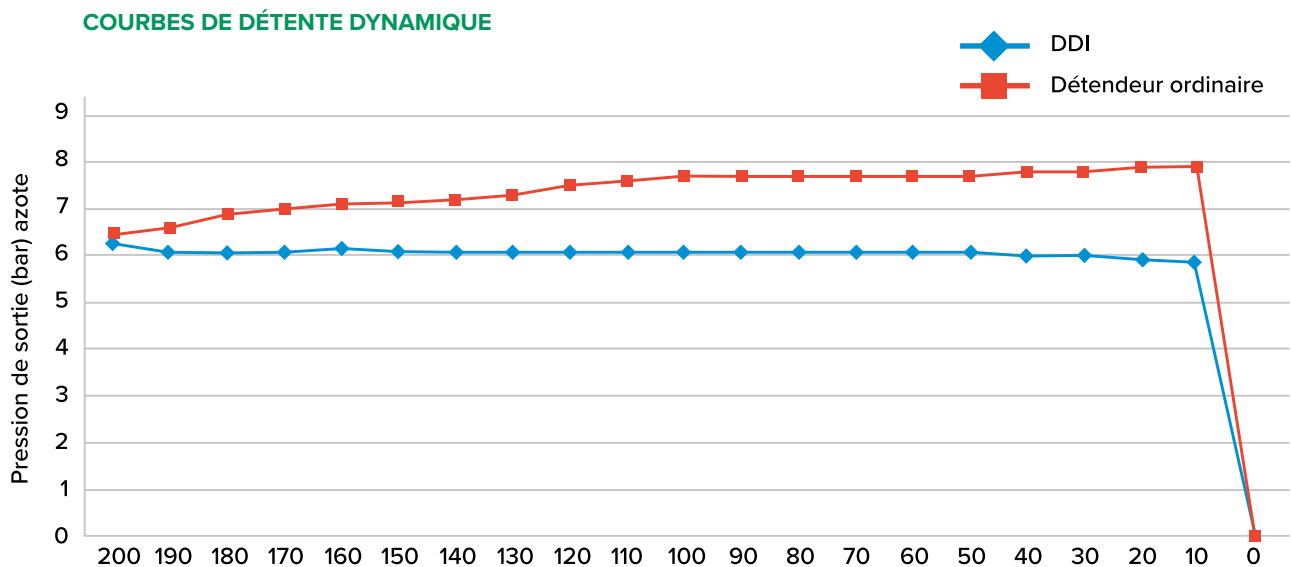

## DÉTENDEURS STANDARDS

Ces détendeurs sont des manodétendeurs simple étage, dont les deux manomètres sont recouverts d'une enveloppe en caoutchouc souple. Leur taille compacte et la connexion arrière limitent les chocs. Ils sont idéaux sur les équipements mobiles montés sur des bouteilles type B05 ou B11. Pour les connexions d'entrée et de sortie, nous consulter.

### Type LB21

Norme EN 585/ISO 2503 suivant procès-verbal n° L.025.962



Réf.	Gaz	Graduation	Débit / pression	Entrée	Sortie	Poids en kg
090200	Oxygène	315 bar/16 bar	35 Nm <sup>3</sup> /h - 10 bar	F	16 x 150D	1,08
091200	Acétylène	40 bar/2.5 bar	10 Nm <sup>3</sup> /h - 1.5 bar	H	16 x 150G	1,08
092200	Acétylène tige étrier avec étrier + clé	40 bar/2.5 bar	10 Nm <sup>3</sup> /h - 1.5 bar	A	16 x 150G	1,08
092500	Acétylène tige étrier sans étrier + clé	40 bar/2.5 bar	10 Nm <sup>3</sup> /h - 1.5 bar	A	16 x 150G	1,08
093200	Air comprimé	315 bar/ 16 bar	35 Nm <sup>3</sup> /h - 10 bar	B	16 x 150D	1,08
094100	Argon	315 bar/20 l/mn	15 l/mn	C	12 x 100D	1,08
094200	Argon/CO <sub>2</sub>	315 bar/38 l/mn	25 l/mn	C	12 x 100D	1,08
094210	Azote	315 bar/ 16 bar	10 bar	C	16 x 150D	1,08
094230	Azote hydrogéné	315 bar/ 16 bar	10 bar	E	16 x 150G	1,08
095200	Propane	2.5 bar	1.5 bar	E	16 x 150G	1,02
095000	Propane	6.0 bar	4.0 bar	E	16 x 150G	1,02
098200	Méthane	315 bar/6.0 bar	4.0 bar	E	16 x 150G	1,08
098210	Propylène	2.5 bar	1.5 bar	E	16 x 150G	1,08
098220	Ethylène	315 bar/2.5	1.5 bar	E	16 x 150G	1,08
094240	Azote	315 bar/120 l/mn	100 l/mn	C	16 x 150D	1,08

### Type L2C2



Réf.	Gaz	Graduation	Débit / pression	Entrée	Sortie	Poids en kg
100200	Oxygène	315 bar/16 bar	35 Nm <sup>3</sup> /h - 10 bar	F	16 x 150D	1,120
101200	Acétylène	40 bar/2.5 bar	10 Nm <sup>3</sup> /h - 1.5 bar	H	16 x 150G	1,120
102200	Acétylène tige étrier avec étrier + clé	40 bar/2.5 bar	10 Nm <sup>3</sup> /h - 1.5 bar	A	16 x 150G	1,320
102500	Acétylène tige étrier sans étrier + clé	40 bar/2.5 bar	10 Nm <sup>3</sup> /h - 1.5 bar	A	16 x 150D	1,120
104200	Argon / CO <sub>2</sub>	315 bar/38 l/mn	25 l/mn	C	12 x 100D	1,120
104100	Argon / CO <sub>2</sub>	315 bar/20 l/mn	15 l/mn	C	12 x 100D	1,120
104210	Azote	315 bar/ 16b	10 bars	C	16 x 150D	1,120
103200	Air comprimé	315 bar/ 16 bar	35 Nm <sup>3</sup> /h - 10 bar	B	16 x 150D	1,120
102400	Ethylène	315 bar/2.5	1.5 bar	E	16 x 150G	1,120



## Type 3S



RÉF. 030200

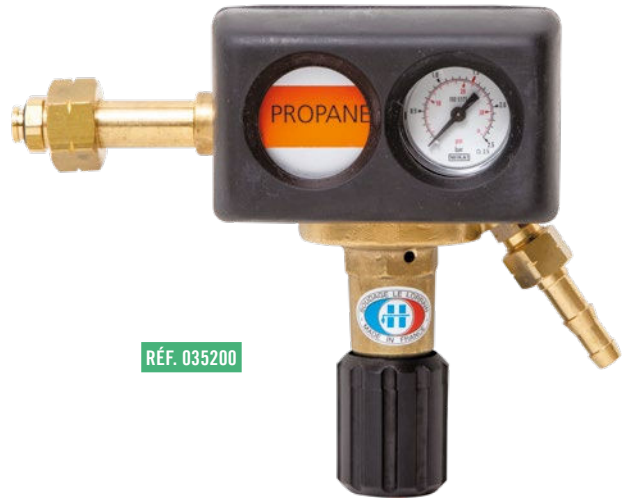

RÉF. 035200

### COUPE TYPE 3S VÉRITABLE BLINDAGE

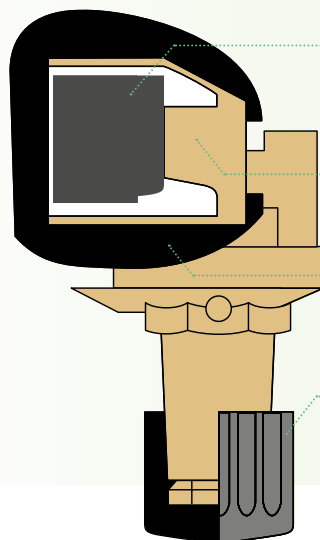

Manomètres indépendants, étanches à la poussière

Carcasse monobloc en laiton matricé protégeant les manomètres

Protection en Polychloroprène alvéolé absorbant les chocs

Vis de détente en ABS imperdable

Gaz	Débit max*
Oxygène	80 Nm <sup>3</sup> /h
Acétylène	35 Nm <sup>3</sup> /h

\* Dans la meilleure des configurations : bouteille pleine et pression de service maximale.

Réf.	Gaz	Graduation	Débit / Pression	Entrée	Sortie	Poids en kg
030200	Oxygène	315 bar/16 bar	35 Nm <sup>3</sup> /h - 10 bar	F	16 X 150 D	1,780
031200	Acétylène	40 bar/2.5 bar	10 Nm <sup>3</sup> /h - 1.5 bar	H	16 X 150 G	1,780
032200	Acétylène tige étrier avec étrier + clé	40 bar/2.5 bar	10 Nm <sup>3</sup> /h - 1.5 bar	A	16 X 150 G	1,980
032500	Acétylène tige étrier sans étrier + clé	40 bar/2.5 bar	10 Nm <sup>3</sup> /h - 1.5 bar	A	16 X 150 G	1,780
033200	Air comprimé	315 bar/16 bar	35 Nm <sup>3</sup> /h - 10 bar	B	16 X 150 D	1,780
034200	Azote	315 bar/16 bar	10 bar	C	16 X 150 D	1,780
035200	Propane	2.5 bar	1.5 bar	E	16 X 150 G	1,740
037200	Argon / CO <sub>2</sub>	315 bar/20 l/mn	15 l/mn	C	12 X 100 D	1,780
038200	Gaz naturel / Méthane	315 bar/6 bar	4 bar	E	16 X 150 G	1,780
040200	Argon / CO <sub>2</sub>	315 bar/38 l/mn	25 l/mn	C	12 X 100 D	1,780
041200	Argon / Hydrogène ou Ethylène	315 bar/40 l/mn	25 l/mn	E	12 x 100 D	1,780
041205	Azote / Hydrogène ou Ethylène	315 bar/16 bar	10 bar	E	16 X 150 G	1,780

## Type haute pression azote

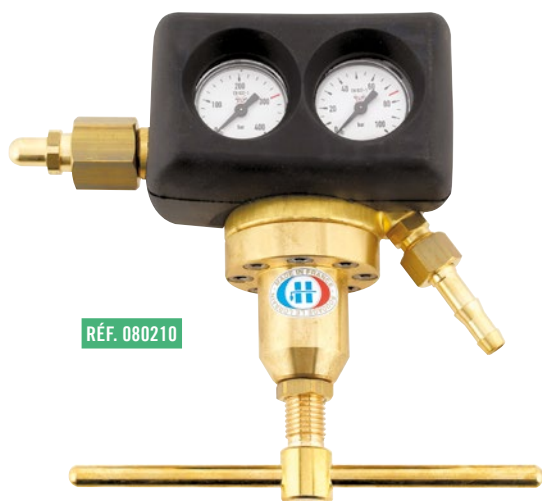

Ces détendeurs sont utilisés principalement avec de l'azote et permettent de purger des installations frigorifiques, de gonfler des amortisseurs, d'inerté des canalisations de gros diamètre, etc.



ATTENTION à bien utiliser des flexibles résistants aux valeurs indiquées du détendeur

Réf.	Graduation en bar	Pression maxi en bar	Entrée	Sortie	Poids en kg
080200	315 / 60	40	Type C	16 x 150 D	2,48
080201	315 / 60	40	Type C	3/8 gaz	2,48
080202	315 / 60	40	Type C	1/4 SAE	2,48
080210	315 / 100	60	Type C	16 x 150 D	2,48
080217	315 / 100	60	Type C	3/8 gaz	2,48
080218	315 / 100	60	Type C	1/4 SAE	2,48
080220	315 / 160	105	Type C	16 x 150 D	2,48
080221	315 / 160	105	Type C	3/8 gaz	2,48
080222	315 / 160	105	Type C	1/4 SAE	2,48

## Type gros débit



A pression standard, ce détendeur permet de débiter de 20 à 280 Nm<sup>3</sup>/h suivant les gaz concernés.

Exemple d'utilisation : Alimentation de plusieurs chalumeaux ou de plusieurs postes à souder, en fonction des gaz utilisés.

à + 20° C

Gaz	P1 / bar	P4 / bar	P2 / bar	Débit Nm <sup>3</sup> /h	P1 : Pression Amont P4 : Pression détente statique P2 : Pression détente lue
Oxygène	200 - 20	10 - 10	9 - 7,7	280 - 100	
Acétylène	17 - 5	1,5 - 1,5	1,15 - 1,15	60 - 22	

Réf.	Gaz	Graduation en bar	Pression maxi en bar	Entrée	Sortie	Poids en kg
070100	Oxygène	315 / 16	10	F	20 x 150 D	4,100
070150	Oxygène cadre	315 / 16	10	35 x 200 D	20 x 150 D	4,150
070200	Gaz neutre	315 / 16	10	C	20 x 150 D	4,100
070250	Gaz neutre cadre	315 / 16	10	38 x 200 D	20 x 150 D	4,150
070300	Acétylène	40 / 2,5	1,5	H	20 x 150 G	4,100
070350	Acétylène cadre	40 / 2,5	1,5	33 x 200 G	20 x 150 G	4,150



En soudage Tig/Mig ou orbital, un détendeur de qualité permet un meilleur amorçage des soudures et une meilleure gestion de la consommation de gaz :

- Évite d'endommager les électrovannes de votre poste à souder.
- Évite les "coups de bélier".
- Économie de gaz optimum pour le soudage par point.
- Adapté pour travailler avec des torches aspirantes.

## Type DEI

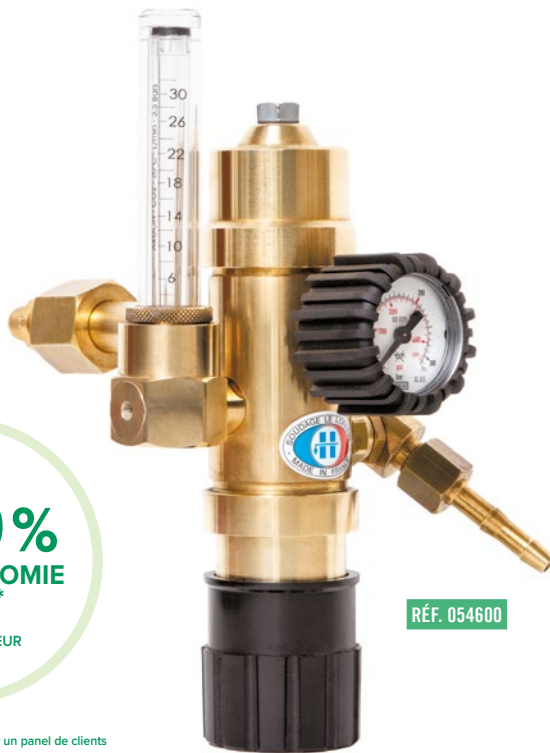

JUSQU'À  
**55%**  
D'ÉCONOMIE  
DE GAZ\*  
PAR RAPPORT  
À UN DÉTENDEUR  
STANDARD

\* Tests réalisés sur un panel de clients

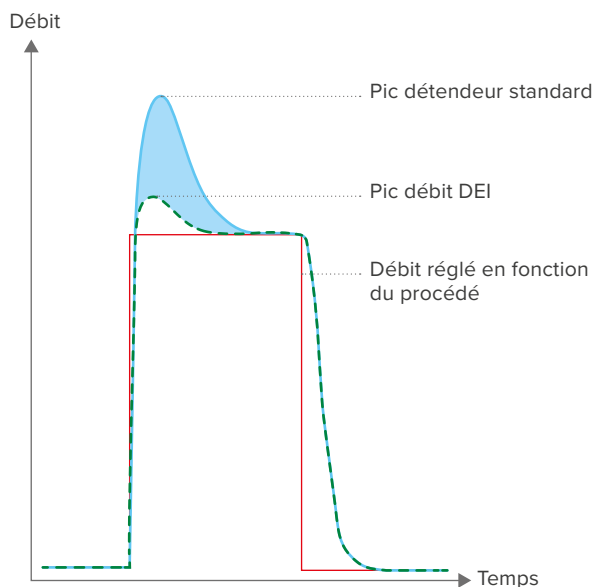

- Courbe détendeur standard
- - - Courbe débit DEI
- Volume gaz économisé
- Cycle ouverture/fermeture torche de soudage

Ce détendeur 3 en 1 est prévu pour être monté sur une bouteille 200 bar argon/co2. Il se compose :

- d'un régulateur qui détend la pression de la bouteille à 3.5 bar,
- d'une colonne (rotamètre) graduée de 0 à 30 l/mn permettant une lecture précise du débit,
- d'un économiseur de gaz.

**Débit : jusqu'à 30l/minute**  
**Pression entrée : 200 bars**

Ce détendeur comporte deux étages, le deuxième étant spécialement conçu afin de limiter la pression du gaz piégé lors des interruptions de soudage. Des mesures comparatives montrent une division par 4 de la pression piégée dans les tuyauteries.

Cette diminution de pression comporte plusieurs avantages :

- Diminution de l'effet de soufflage au moment de l'amorçage de l'arc. Il en résulte une plus grande facilité d'amorçage, en particulier pour les faibles courants.
- Moins de sollicitation du circuit pneumatique du poste à souder.
- Éviter le gaspillage de gaz à chaque amorçage.

**MOINS DE PRESSION**  
**= MOINS DE GAZ PIÉGÉ**  
**= CONSOMMATION RÉDUITE**

**Un essai comparatif a été effectué afin de déterminer l'économie de gaz. Un DEI et un détendeur standard ont été soumis à un test de 600 cycles de débit :**

- Débit de 20 l/min
- Ouverture du débit pendant 1s
- Fermeture du débit pendant 2s

L'économie mesurée est de 42% sur ce type de cycle mais le résultat peut varier en fonction du débit réglé, du type de poste à souder et de la longueur des tuyauteries sous pression. Des essais menés par des industriels

sur des procédés de pointage avec ce nouveau détendeur montrent une économie pouvant aller jusqu'à 55%.



**TEST DETENDEUR  
DEI EN VIDEO**

## Type économiseur colonne



RÉF. 054221

Ce produit permet une économie de gaz à l'amorçage du soudage.

Colonne graduée de 0 à 30 l/min, avec économiseur intégré pour un montage en réseau à 3,5 bar fixe.

Raccord entrée 3/8 et autres raccords sur demande.

Raccord de sortie 12x100.

## Type ECO/MIG - ECO/TIG

RÉF. 042200



RÉF. 043200



L'économiseur ECO / MIG, installé en sortie d'un débitlitre gaz neutre, permet une économie de gaz de l'ordre de 30 % à l'amorçage du soudage. Une économie de gaz optimum pour les utilisateurs faisant du pointage.

Réf.	Type
042200	Économiseur ECO/MIG
043200	Économiseur ECO/TIG

## Type débitlitres à colonnes



RÉF. 054201

L'utilisation d'une colonne à bille permet une meilleure précision de réglage : idéal pour le soudage TIG inox et aluminium.  
Existe en version OX en 7 et 15 l/mn.



RÉF. 054280

Réf.	Gaz	Type
054201	Gaz neutre	Détendeur débitlitre DM à colonne 30 l/mn
054202	Gaz neutre	Détendeur débitlitre DM à 2 colonnes 30 l/mn
054261	Gaz neutre	Détendeur débitlitre DM à colonne 15 l/mn
054262	Gaz neutre	Détendeur débitlitre DM à 2 colonnes 15 l/mn
054251	Oxygène	Détendeur débitlitre DM à colonne 15 l/mn
054252	Oxygène	Détendeur débitlitre DM à 2 colonnes 15 l/mn
054280	Gaz neutre	Détendeur débitlitre LB21 à colonnes 30 l/mn
054281	Gaz neutre	Détendeur débitlitre LB21 à colonnes 15 l/mn

RÉF. 054202

Ce détendeur permet d'alimenter deux postes TIG/MIG ou d'assurer en parallèle l'inertage de la canalisation à souder.



## Type DDI-DE pour gaz neutre

### Particulièrement utilisé pour les tables laser et plasma.

Garantit une stabilité de la pression amont de la bouteille lorsque celle-ci varie et assure donc une fiabilité du process.

Équipés d'une membrane en inox et de systèmes à pistons ces détendeurs permettent d'éviter toutes contaminations et ainsi de garantir la qualité des gaz.

Disponibles en pression de service de 0 à 40 bar pour tous types de gaz.



Réf.	Gaz	Graduation en bar	Pression maxi en bar	Entrée	Sortie	Poids en kg
054420	Gaz neutre	315/16	10	Type C	16 x 150 D	1,8
054422	Oxygène	315/16	10	Type F	16 x 150 D	1,8
054500	Gaz neutre	315/60	35	Type C	16 x 150 D	2,150
054510	Gaz neutre	315/60	35	Type C	G1/4	2,150
054511	Gaz neutre	315/60	35	Type C	G3/8	2,150
054550	Oxygène	315/60	35	Type F	16 x 150 D	2,160
054551	Oxygène	315/60	10	Type F	G1/4	2,160
054552	Oxygène	315/60	10	Type F	G3/8	2,160

## Type blindés 3S avec réchauffeur électrique 220 V/125 W

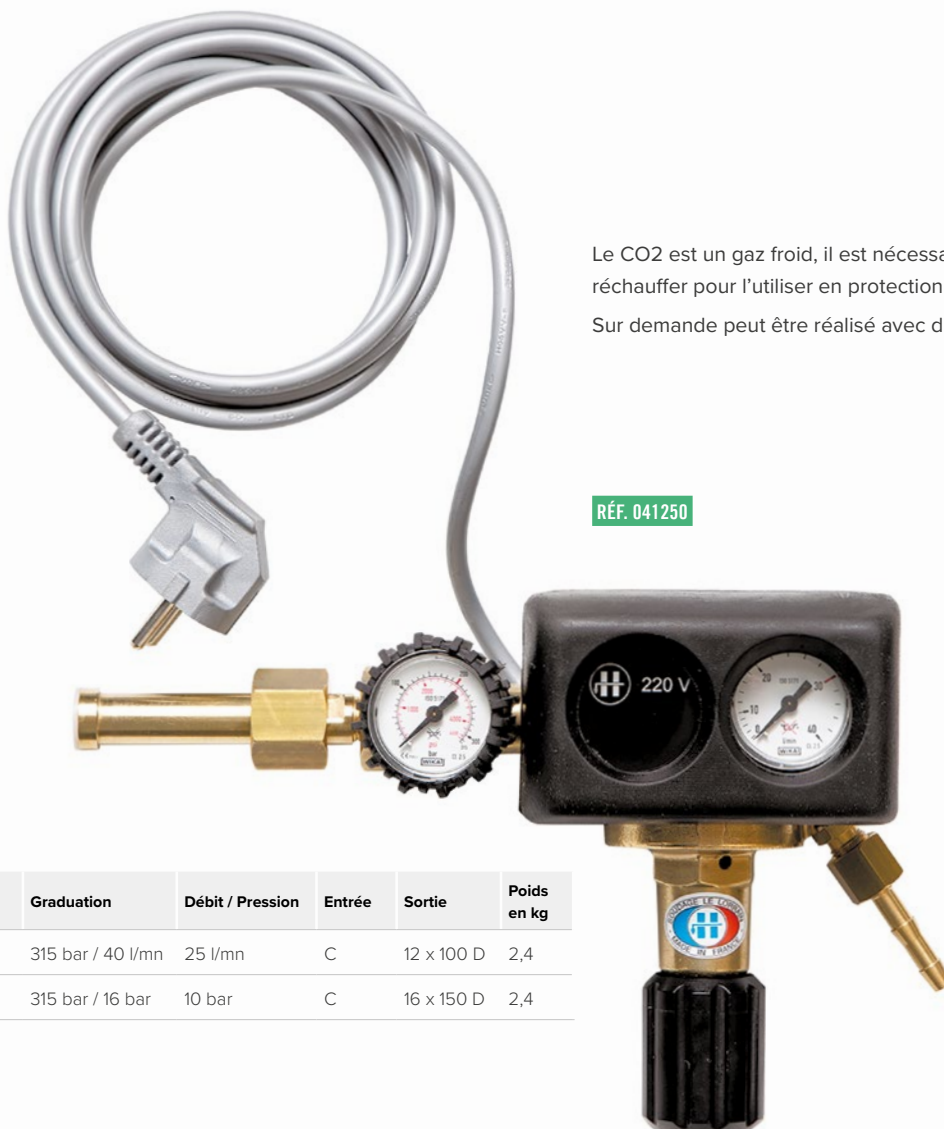

RÉF. 041250

Le CO2 est un gaz froid, il est nécessaire de le réchauffer pour l'utiliser en protection soudage MIG. Sur demande peut être réalisé avec d'autres voltages.

Réf.	Gaz	Graduation	Débit / Pression	Entrée	Sortie	Poids en kg
041250	CO2	315 bar / 40 l/mn	25 l/mn	C	12 x 100 D	2,4
041267	CO2	315 bar / 16 bar	10 bar	C	16 x 150 D	2,4

## Réchauffeur CO2

À monter sur la HP :

- ▶ sortie de bouteille
- ▶ entrée de centrale

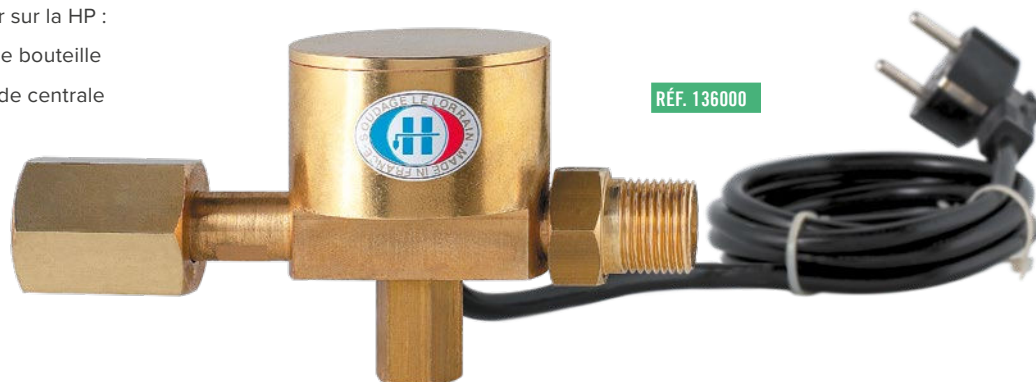

RÉF. 136000

Réf.	Gaz	Puissance	Débit / Pression en bar	Entrée	Sortie	Poids en kg
136000	CO2	220 V/125 W	200	Type C femelle	Type C mâle	1,25

Sur demande peut être réalisé avec d'autres voltages.



## Type blindés 3S avec réchauffeur électrique 220 V/125 W



Led contrôlant les périodes de fonctionnement de la résistance

Réf.	Gaz	Graduation	Débit / Pression	Entrée	Sortie	Poids en kg
041250K	CO2	315 bar / 40 l/mn	25 l/mn	C	12 x 100 D	2,4

Sur demande peut être réalisé avec d'autres voltages.



## Kitclim azote spécial automobile (10 bar)

### Il se compose de :

- » 1 mallette de transport avec mousse de protection (Réf. 080105)
- » 1 manodétendeur LB21 Type C pour azote, équipé d'une sortie en ¼ SAE pression de service maximum de 10 bar (Réf. 080155)
- » 1 flexible de liaison longueur 3000 mm entrée et sortie en femelle ¼ SAE (Réf. 080104)
- » 1 clé de service pour montage détendeur sur bouteille (Réf. 080103)
- » 1 raccord rapide automobile R134E basse pression volant bleu et R134A haute pression volant rouge (Réf. 080151 et 080152)

**En option :** 1 raccord rapide 1234YF basse pression volant bleu et 1234YF haute pression volant rouge (Réf. 080156 et 080157)

RÉF. 080160



## Kitclim azote spécial groupes de froid industriel (100 bar)

### Il se compose de :

- » 1 mallette de transport avec mousse de protection (Réf. 080171)
- » 1 manodétendeur 3SHP Type C pour azote, équipé d'une sortie en ¼ SAE pression de service maximum de 105 bar (Réf. 080222)
- » 1 flexible haute pression longueur 3000 mm avec tressage inox entrée et sortie en ¼ SAE + câble anti fouet (Réf. 080173)
- » 1 clé de service pour montage détendeur sur bouteille. (Réf. 080103)

RÉF. 080175



## Kitclim azote spécial bâtiment (55 bar)

### Il se compose de :

- ▶ 1 mallette de transport avec mousse de protection (Réf. 080105).
- ▶ 1 manodétendeur L2C2 Type C pour azote, équipé d'une sortie en 1/4 SAE pression de service maximum de 55 bar (Réf. 080100).
- ▶ 1 flexible de liaison longueur 1500 mm entrée et sortie femelle 1/4 SAE équipé d'une vanne de fermeture (Réf. 080102).
- ▶ 1 clé de service pour montage détendeur sur bouteille (Réf. 080103)
- ▶ 1 raccord mâle 1/4 SAE – 5/16 SAE pour montage en sortie de flexible (Réf. 080153)

RÉF. 080110



RÉF. 080100



Réf.	Entrée	Sortie	Pression de service en bar
080100	Type C	1/4 SAE	55
080108	Type C	16x150 droite	55
080120	Type E	1/4 SAE	55



## BESOIN D'UN CONSEIL ?



NOS COMMERCIAUX & TECHNICIENS  
SONT À VOTRE ÉCOUTE.

**APPELEZ-NOUS AU +33 (0)3 83 35 47 98**

du lundi au jeudi de 7h30 à 11h45 et 13h15 à 16h45,  
et le vendredi de 7h30 à 11h45 et 13h15 à 16h00.



SOUDEGE • COUPAGE • DÉTENTE  
**LE LORRAIN**  
WELDING • CUTTING • EXPANSION



IMPERATIF : Pression entrée de 3,5 bar stable pour permettre d'avoir une lecture précise et exacte du réglage des rotamètres.

## Rampes basse pression pour rotamètres de canalisation

Le modèle présenté référence 850070 est prévu pour être fixé sur un mur ou un véhicule de transport. Sur demande nous pouvons le livrer sur un ensemble de pattes, pour une dépose au sol.



Préciser la graduation à la commande ainsi que le type de gaz.

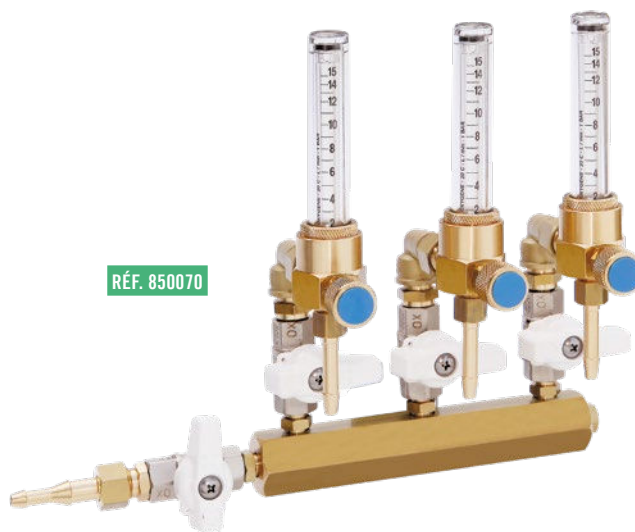

Réf.	Gaz	Pression entrée en bar	Description	Entrée en mm	Sortie en mm	Poids en kg
850066	Oxygène	3,5	7 rotamètres 7 l/mn ou 15 l/mn	Etagée 10 et 6,3	6,3	5,45
850067	Oxygène	3,5	6 rotamètres 7 l/mn ou 15 l/mn	Etagée 10 et 6,3	6,3	4,70
850068	Oxygène	3,5	5 rotamètres 7 l/mn ou 15 l/mn	Etagée 10 et 6,3	6,3	3,95
850069	Oxygène	3,5	4 rotamètres 7 l/mn ou 15 l/mn	Etagée 10 et 6,3	6,3	3,25
850070	Oxygène	3,5	3 rotamètres 7 l/mn ou 15 l/mn	Etagée 10 et 6,3	6,3	2,50
850071	Oxygène	3,5	2 rotamètres 7 l/mn ou 15 l/mn	Etagée 10 et 6,3	6,3	1,76
850266	Arg./CO2	3,5	7 rotamètres 15 l/mn ou 30 l/mn	Etagée 10 et 6,3	6,3	5,45
850267	Arg./CO2	3,5	6 rotamètres 15 l/mn ou 30 l/mn	Etagée 10 et 6,3	6,3	4,70
850268	Arg./CO2	3,5	5 rotamètres 15 l/mn ou 30 l/mn	Etagée 10 et 6,3	6,3	3,95
850269	Arg./CO2	3,5	4 rotamètres 15 l/mn ou 30 l/mn	Etagée 10 et 6,3	6,3	3,25
850270	Arg./CO2	3,5	3 rotamètres 15 l/mn ou 30 l/mn	Etagée 10 et 6,3	6,3	2,50
850271	Arg./CO2	3,5	2 rotamètres 15 l/mn ou 30 l/mn	Etagée 10 et 6,3	6,3	1,76

## Orifices calibrés pour argon/CO2

Ce régulateur de débit est calibré définitivement en atelier, au choix : 7, 10, 12, 15 ou 20 l/mn.

La vanne 1/4 de tour, à boisseau sphérique, laisse un passage intégral. L'injecteur calibré, situé à l'avant peut être démonté pour nettoyage.



Entrée arrière. Filetage 3/8 gaz mâle à droite.  
Livré avec écrou et embout à braser.

Réf.	Type
040335	Orifice à 7 l/mn avec vanne 1/4 de tour, embout à braser et marquage
040336	Orifice à 10 l/mn avec vanne 1/4 de tour, embout à braser et marquage
040337	Orifice à 12 l/mn avec vanne 1/4 de tour, embout à braser et marquage
040338	Orifice à 15 l/mn avec vanne 1/4 de tour, embout à braser et marquage
040339	Orifice à 20 l/mn avec vanne 1/4 de tour, embout à braser et marquage



IMPERATIF : Pression entrée de 3,5 bar stable pour permettre d'avoir une lecture précise et exacte du réglage des rotamètres.

## Rotamètres de canalisation

Il permet de lire avec précision le débit demandé pour de l'ARGON/CO2. Existe en 7 et 15 l/mn pour l'oxygène et 15 et 30 l/mn pour le gaz neutre. Possibilité de montage sur support à clapet Réf. 060260 (cf. page 52).

Réf.	Gaz	Entrée	Graduation en l/mn
040280	Gaz neutre	Entrée arrière 3/8 gaz mâle	0 à 30
040285	Gaz neutre	Entrée arrière 1/4 gaz mâle	0 à 30
040297	Gaz neutre	Entrée arrière 3/8 gaz mâle	0 à 15
040298	Gaz neutre	Entrée arrière 1/4 gaz mâle	0 à 15
040397	Oxygène	Entrée arrière 3/8e gaz mâle	0 à 15
040398	Oxygène	Entrée arrière 1/4 gaz mâle	0 à 15
040385	Oxygène	Entrée arrière 3/8 gaz mâle	0 à 7
040386	Oxygène	Entrée arrière 1/4 gaz mâle	0 à 7
040300	Bloc de protection, fixation prévue au dos du bloc		

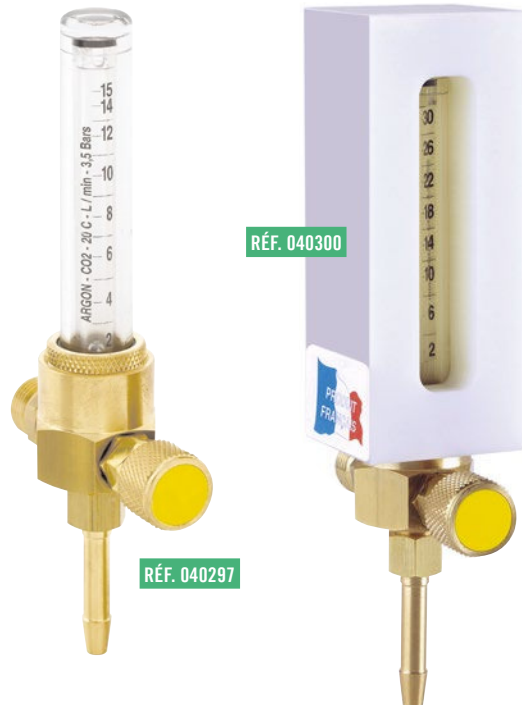

## Régulateurs de débit pour Argon/CO2

### Possibilité de montage sur support à clapet.

Régulateur de débit avec une graduation de 4/6/8/10/12/15/18/22/26 litres/minute plus une position MAXI. Équipé d'un raccord rapide gaz neutre femelle suivant le norme ISO 7289. Il peut être connecté à une bouteille à détente intégrée ayant une pression stable en sortie à 3,5 bar.

Entrée arrière. Filetage 3/8 gaz mâle à droite

Entrée arrière. Raccord ISO 7289 femelle.



Réf.	Type
060255	Régulateur de débit pré-réglé 4 à 26 l/mn + maxi
060257	Régulateur de débit pré-réglé position 0 + 6 à 26 l/mn + maxi
060258	Régulateur de débit pré-réglé 4 à 26 l/mn + maxi Entrée ISO 7289 femelle





ATTENTION : Ne jamais utiliser de canalisations en cuivre pour l'acétylène. Les canalisations oxygène doivent être montées avec du tube dégraissé IMPÉRATIVEMENT

## Détendeurs de ligne



RÉF. 080274

### Seconde détente pour tous gaz non corrosifs.

Détendeur de ligne entrée et sortie G1/2 femelle - 300 m<sup>3</sup>/h à 10 bar. Montage en sortie de centrale pour permettre une seconde détente qui stabilise la régulation du débit et de la pression.

Réf. Gaz neutre	Graduation en bar	Pression / débit de service
080271	2,5	2 bar / 15 m <sup>3</sup> /h
080272	6	3 bar / 30 m <sup>3</sup> /h
080273	10	5 bar / 46 m <sup>3</sup> /h
080274	16	12 bar / 300 m <sup>3</sup> /h



Pour toute commande concernant les différents gaz, merci d'ajouter à la référence, les lettres suivantes :  
Acétylène (A)  
Oxygène (O)  
Propane (B)  
Exemple pour du propane 080271B

## Détendeurs de canalisation



RÉF. 060200

À monter sur canalisation :

- Oxygène et gaz neutre : pression entrée comprise entre 6 et 20 bar.
- Acétylène : pression entrée 1,5 bar
- Propane : pression entrée 4 bar maximum

Entrée arrière. Filetage 3/8 gaz mâle à droite.

Réf.	Type
060200	DM BP oxygène
060250	DM BP gaz neutre 0-38 l/mn
060251	DM BP gaz neutre 0-20 l/mn
065200	DM BP PRO AC
061200	DM BP Acétylène

## Dynaflow



RÉF. 060303

Le Dynaflow doit avoir une pression d'entrée stable de 3,5 bar.

Il se monte sur un réseau et est destiné aux applications pour lesquelles le réglage fin d'un débit est nécessaire. D'autres débits (jusqu'à 150 l/mn) pour d'autres gaz (O<sub>2</sub>/He/H<sub>2</sub>/N<sub>2</sub>/Air/ et mélanges) peuvent être fournis sur demande.

Réf.	Gaz	Débit en l/mn	Entrée mâle	Sortie en mm	Poids en kg
060300	Argon	0 – 5	3/8	6	0,34
060301	Argon	0 – 15	3/8	6	0,34
060302	Argon	0 – 30	3/8	6	0,34
060303	Argon	0 – 50	3/8	6	0,34
060304	Argon	0 – 100	3/8	6	0,34
060310	CO <sub>2</sub>	0 – 5	3/8	6	0,34
060311	CO <sub>2</sub>	0 – 50	3/8	6	0,34
060312	CO <sub>2</sub>	0 – 100	3/8	6	0,34
060322	Azote	0 – 50	3/8	6	0,34



## Support à clapet

En fixation murale, ce support à clapet qui reçoit la canalisation permet le montage d'un détendeur de canalisation, d'un orifice calibré, d'un régulateur de débit, d'une colonne, etc.

Pression amont maxi 20 bar.

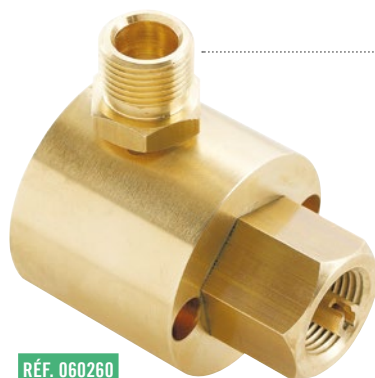

RÉF. 060260

Entrée verticale. Filetage 3/8 gaz mâle à droite.

Sortie 3/8 femelle droite.

## Postes de détente muraux

Recommandations :

- Oxygène et gaz neutre : pression entrée comprise entre 6 et 20 bar.
- Acétylène : pression entrée 1,5 bar
- Propane : pression entrée 4 bar maximum

Ils sont équipés en entrée de vanne 1/4 de tour 3/8 Droite gaz femelle.

**En option :**

Raccord rapide ISO 7289 en sortie



RÉF. 401107

Entrée vanne 3/8 femelle droite



RÉF. 401110

Réf.	Type
401107	Tableau à colonne gaz neutre. Livré avec carrosserie, vanne. Graduation 30 l/min.

Réf.	Type
401100	Tableau simple oxygène. Livré avec carrosserie, vanne et clapets ARPF incorporés. Graduation 16 bar. PS max 10 bar.
401101	Tableau simple acétylène. Livré avec carrosserie, vanne et clapets ARPF incorporés. Graduation de 2,5 bar. PS max 1,5 bar.
401115	Tableau simple propane. Livré avec carrosserie, vanne et clapets ARPF incorporés. Graduation de 2,5 bar. PS max 1,5bar.
401117	Tableau simple gaz neutre. Livré avec carrosserie, vanne et clapets ARPF incorporés. Graduation 20l/mn. Débit max 15 l/mn.
401110	Tableau simple gaz neutre. Livré avec carrosserie, vanne. Graduation 38 l/mn. Débit max 25 l/mn.
401119	Tableau simple azote. Livré avec carrosserie, vanne. Graduation 16 bar. PS max 10 bar.

## Postes de détente muraux



RÉF. 402100

Recommandations :

- » Oxygène et gaz neutre : pression entrée comprise entre 6 et 20 bar.
- » Acétylène : pression entrée 1,5 bar
- » Propane : pression entrée 4 bar maximum

RÉF. 402300



RÉF. 150346

Option : raccords rapides (sortie de poste)



RÉF. 402350

Réf.	Type
402100	Tableau double OX/Acétylène. Livré avec carrosserie, vannes, purge et clapets ARPF incorporés
452101	Tableau double OX/Propane. Livré avec carrosserie, vannes, purge et clapets ARPF incorporés
452200	Tableau double OX/Ethylène. Livré avec carrosserie, vannes, purge et clapets ARPF incorporés
452600	Tableau double (préciser la nature des gaz à la commande)
402300	Tableau triple (préciser la nature des gaz à la commande). Livré avec carrosserie, vannes, purge et clapets ARPF incorporés
402350	Tableau quadruple (préciser la nature des gaz à la commande). Livré avec carrosserie, vannes, purge et clapets ARPF incorporés

## Centrales semi-automatiques de détente

Nous sommes à votre disposition pour répondre à un cahier des charges d'installation ou de maître d'oeuvre.

RÉF. 900300

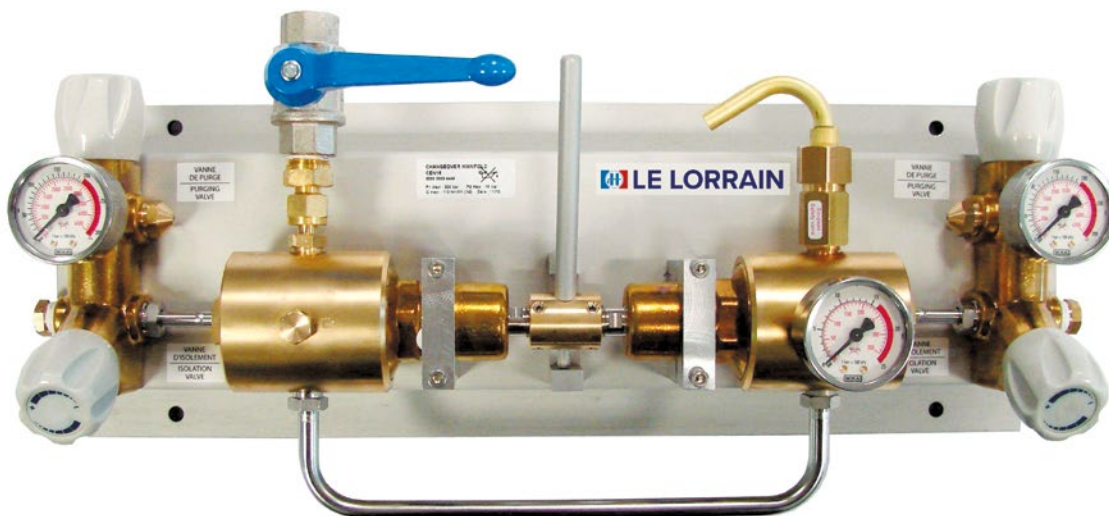

Ce type de centrales est prévu d'origine pour le montage de 1 à 3 bouteilles (ou cadre). Une extension par l'intermédiaire de rampes est également possible. Avant la mise sous pression d'une nouvelle canalisation, il est indispensable de la purger à l'azote pour enlever toutes les impuretés. De même pour une meilleure stabilité de la pression de service, nous préconisons de réaliser une boucle fermée du réseau. Existe pour tous les gaz industriels sauf corrosifs - Nous consulter. Existe en version haute pression pour gaz neutre et oxygène - Nous consulter.

Grille de protection

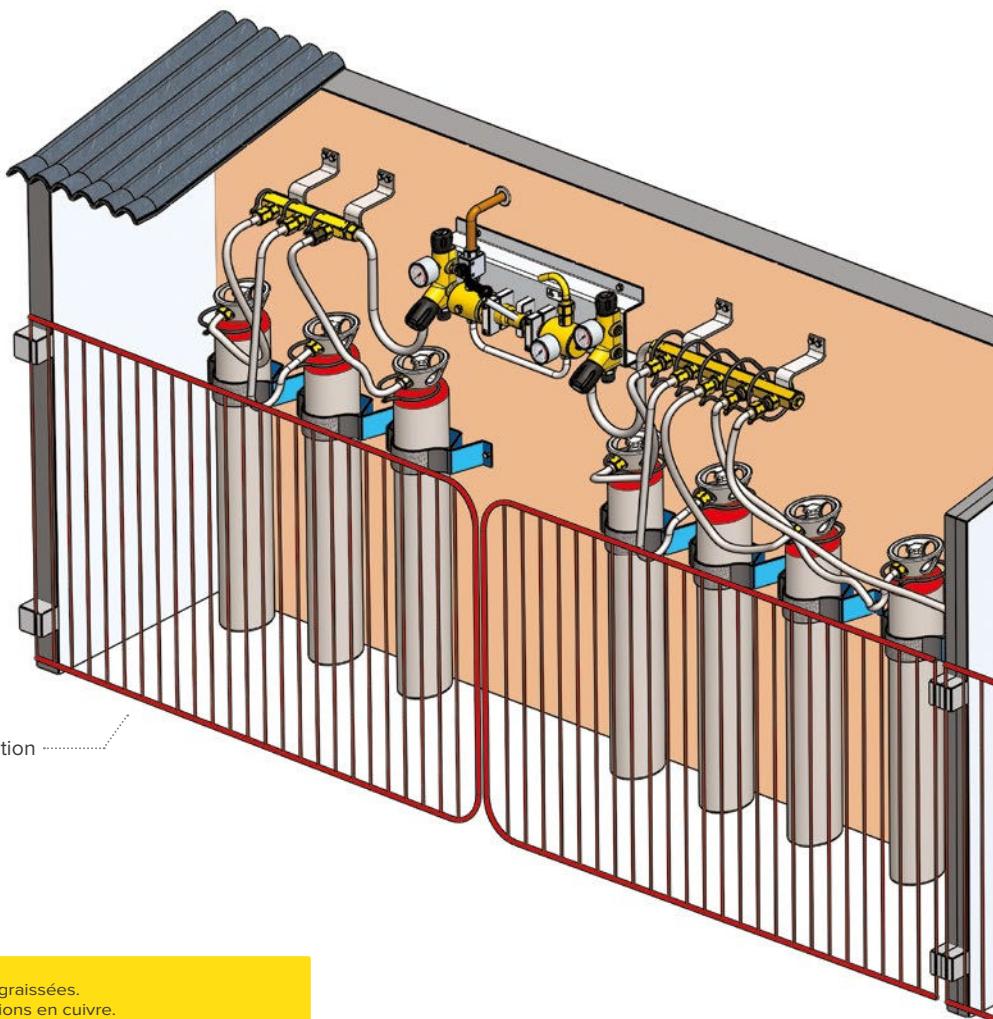

Pour l'oxygène, utiliser des canalisations dégraissées.  
Pour l'acétylène, ne pas utiliser de canalisations en cuivre.

Réf.	Type	
900300	Centrale de détente semi-auto. ox. cen10/50-bp 10 bars/50 nm <sup>3</sup> /h	Entrée 21,7 x 1,814 - Mâle à droite. Type C
900310	Centrale de détente semi-auto. gaz neutre - non corrosif - cen10/50-bp 10 bars/50 nm <sup>3</sup> /h	Entrée 21,7 x 1,814 - mâle à droite. Type C
900320	Centrale de détente semi-auto. acétylène. - cen10/50-bp 1,5 bar/6,5 nm <sup>3</sup> /h	Entrée 21,7 x 1,814 - Mâle à gauche. Type E



Nous sommes à votre disposition pour répondre à un cahier des charges d'installation ou de maître d'oeuvre.

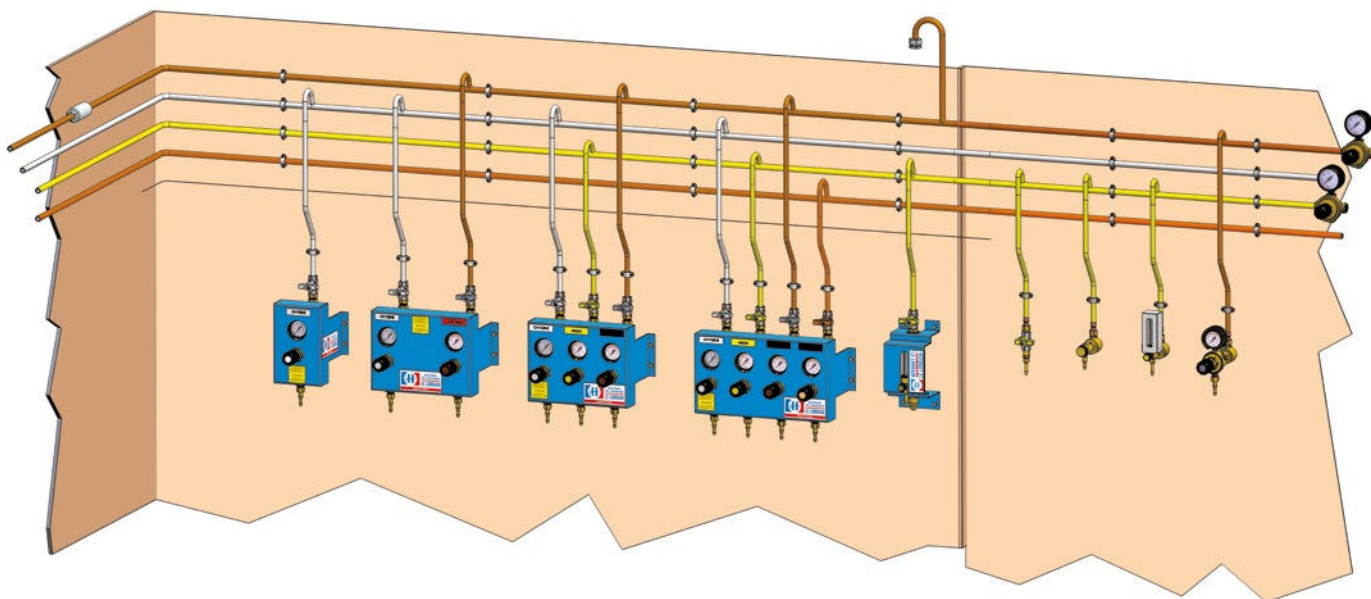

Retrouvez les références des :

- Postes de détente muraux pages 52 et 53
- Régulateur de débit Argon/CO2 page 50
- Rotamètre de canalisation pages 50
- Détendeurs page 51
- Centrales semi-automatiques page 54
- Rampe HP 3 bouteilles - Référence 900111

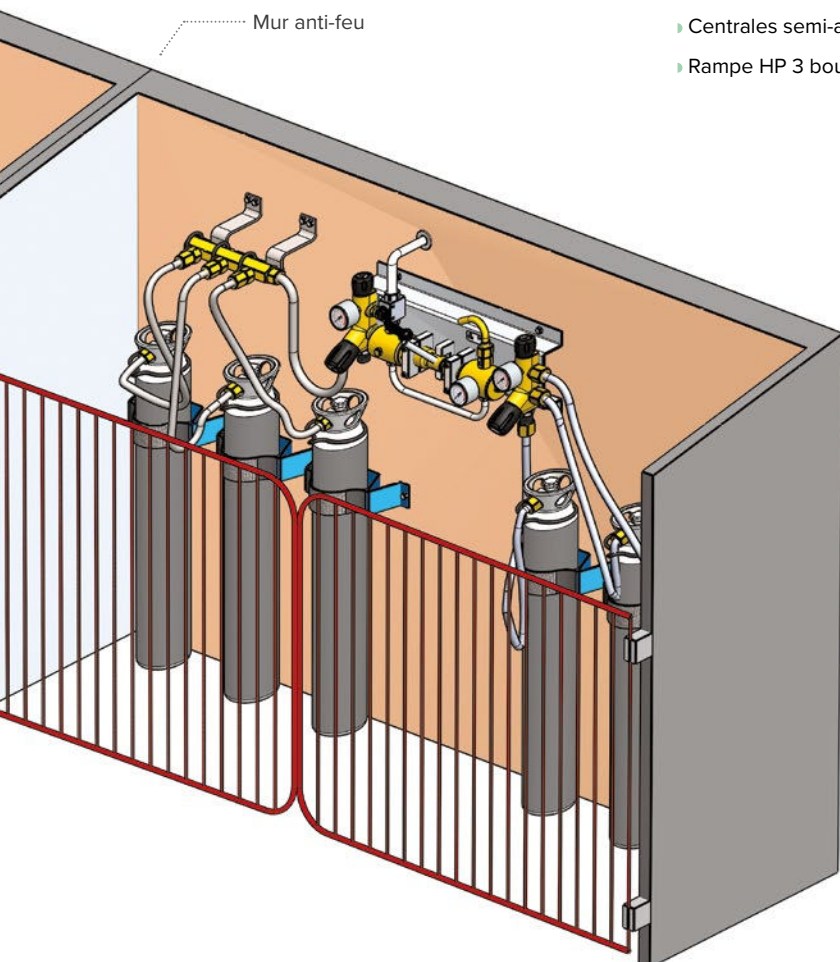

## Anti retour pare flamme gros débit (pour centrale, détendeur gros débit et chalumeau)

Réf.	Type	Gaz	Débit
900303	Clapet pare flamme gros débit. Suivant norme EN730-1. ISO 5175-1 Entrée écrou tournant 20 x 150 D Sortie mâle 20 x 150 D	Oxygène, Sortie détendeur Gros débit ou centrale 20 x150D	80 nm <sup>3</sup> /h à 10 bar 330 nm <sup>3</sup> /h à 30 bar
900323	Clapet pare flamme gros débit. Suivant norme EN730-1. ISO 5175-1 Entrée écrou tournant 20 x 150 G Sortie mâle 20 x 150 G	Acétylène, Sortie détendeur Gros débit ou centrale 20 x150G	20.2 nm <sup>3</sup> /h à 1,5 bar
017123	Clapet pare flamme gros débit. Suivant norme EN730-1. ISO 5175-1 Entrée mâle 20 x 150 G Sortie écrou tournant 20 x 150 G	Acétylène, Entrée chalumeau en 20 x 150 G	20.2 nm <sup>3</sup> /h à 1,5 bar
017124	Clapet pare flamme gros débit. Suivant norme EN730-1. ISO 5175-1 Entrée mâle 16 x 150 G Sortie écrou tournant 16 x 150 G	Acétylène, Entrée chalumeau en 16 x 150 G	20.2 nm <sup>3</sup> /h à 1,5 bar
017103	Clapet pare flamme gros débit. Suivant norme EN730-1. ISO 5175-1 Entrée mâle 20 x 150 D Sortie écrou tournant 20 x 150 D	Oxygène, Entrée chalumeau en 20 x 150 D	80 nm <sup>3</sup> /h à 10 bar 330nm <sup>3</sup> /h à 30 bar



RÉF. 900323

Livré avec écrou et olive Ø 10

## Signal d'alarme d'inversion de centrales

Réf.	Type	Gaz	Connexion
900304	Manocontact HP 24 volts (raccord électrique à l'initiative du client)	Oxygène, gaz neutre	1/4 G
900324	Pressostat de signalisation inductif	Acétylène	1/4 G

RÉF. 900304



RÉF. 900324



## Réchauffeur électrique (pour centrales ou détendeurs)

Réf.	Type	Gaz	Connexion
136100	Réchauffeur électrique 500 watt/220v Pression service maxi 300 bars Protection tôle acier peinte étanchéité IP66	Gaz neutre	Entrée F type C Sortie M type C

RÉF. 136100





## Systeme de sécurité pour installation BP acétylène

Réf.	Type	Gaz	Connexion
900326	Diaphragme d'éclatement. Pression d'éclatement 2,75 bars	Acétylène	Entrée ¼ G mâle/Sortie ¼ G femelle
900327	Disque de rupture pour diaphragme d'éclatement	Acétylène	

Lors de sa rupture à 2,75 bar, le diaphragme 900326 prévient tout risque de surpression par l'évacuation du gaz vers l'extérieur.



RÉF. 900326



RÉF. 900327

## Limiteur de débit

RÉF. 900325

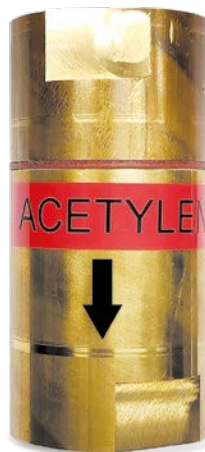

Inséré horizontalement sur la canalisation, il limite le débit à 10m<sup>3</sup>/h en cas de problème technique.

Réf.	Type	Gaz	Connexion
900325	Limiteur de débit 10 m <sup>3</sup> / heure	Acétylène	Entrée et sortie ¼ G femelle

## Râtelier porte bouteille

Le système d'attache par sangle permet de s'adapter à tous les diamètres de bouteilles.

RÉF. 900606



RÉF. 900605

Réf.	Type	Gaz	Connexion
900605	Râtelier pour 2 bouteilles	Tous gaz	Attache murale
900606	Râtelier pour 3 bouteilles	Tous gaz	Attache murale

## Flexibles de liaison haute pression

Nous pouvons fabriquer sur commande tout flexible d'une longueur spéciale ou dont les filetages entrée et/ou sortie sont différents de nos standards, contactez-nous.

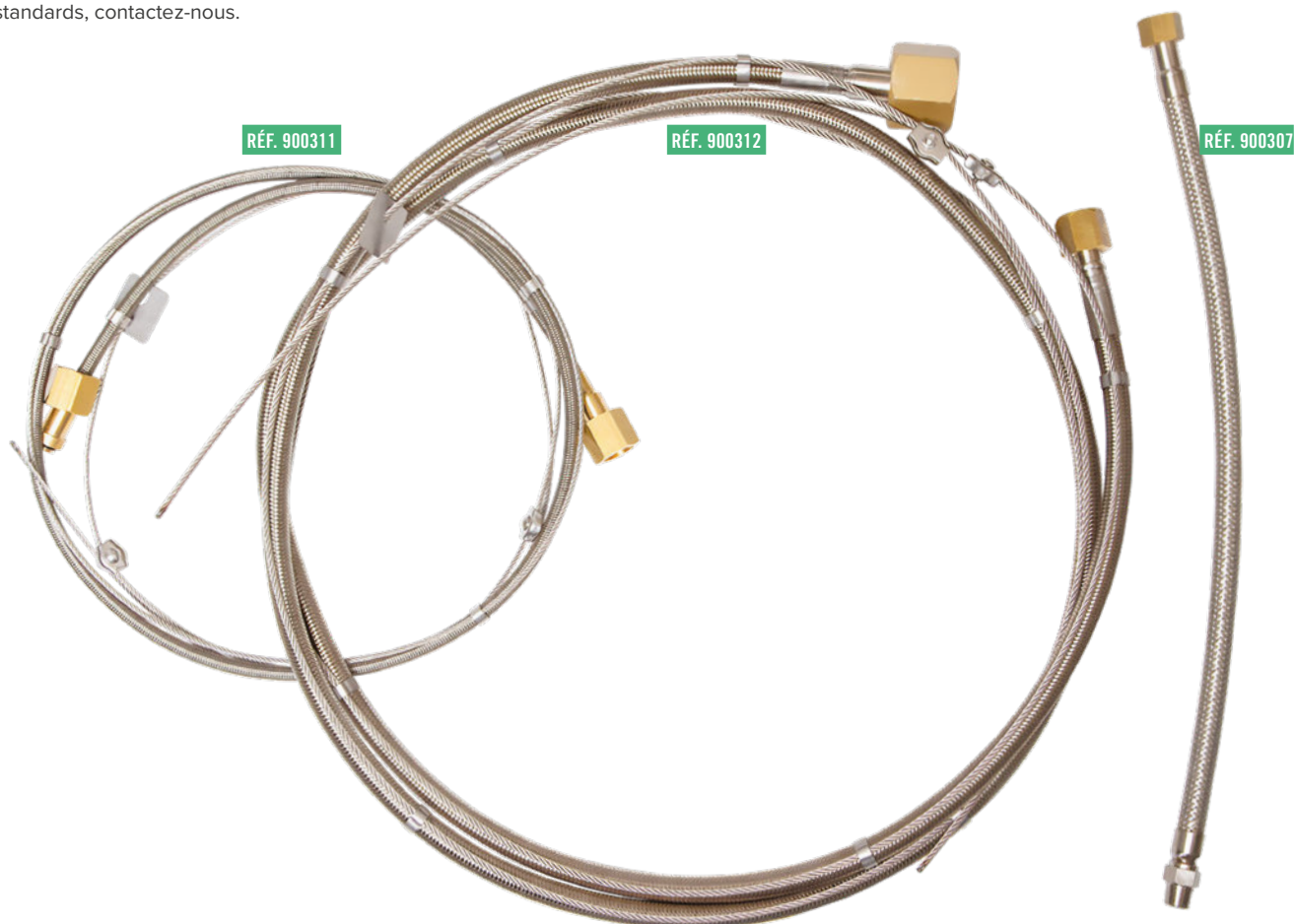

Accessoire	Réf.	Type
	900301	FLEXIBLE BOUT. OX. - Longueur 1000 mm avec câble anti-fouet-Entrée mâle à droite 22,91 x 1,814 type F-Sortie femelle à droite 21,7 x 1,814 type C
Flexible de liaison bouteille/rampe	900311	FLEXIBLE BOUT. GAZ NEUTRE. - Longueur 1000 mm avec câble anti-fouet-Entrée et sortie femelle 21,7 x 1,814 type C
	900321	FLEXIBLE BOUT. GAZ ACETYLENE. - Longueur 1000 mm avec câble anti-fouet-Entrée mâle à gauche 22,91 x 1,814 type H-Sortie femelle à gauche 21,7 x 1,814 type E
Flexible de liaison cadre/centrale	900302	FLEXIBLE CADRE OX. - Longueur 3000 mm avec câble anti-fouet-Entrée femelle à droite 35 x 200 et sortie femelle à droite 21,7 x 1,814 type C
	900312	FLEXIBLE CADRE GAZ NEUTRE. - Longueur 3000 mm avec câble anti-fouet-Entrée femelle à droite 38 x 200 et sortie femelle à droite 21,7 x 1,814 type C
	900322	FLEXIBLE CADRE GAZ ACETYLENE. - Longueur 3000 mm avec câble anti-fouet-Entrée femelle à gauche 33 x 200 et sortie femelle à droite 21,7 x 1,814 type E
Flexible onduleur	900307	OX + GAZ NEUTRE - INOX 3/8 LG 500 MM ENTREE 20 X 150 D F-SORTIE 3/8M



**CONSEIL :** Sur chacun de nos flexibles nous inscrivons le mois et l'année de fabrication, et pour un maximum de sécurité, nous vous conseillons de les changer tous les trois ans. Sur demande, nous pouvons vous fournir les certificats d'épreuves.

## Installation simplifiée standard

Choix du détendeur et ARPF en fonction du débit utile.

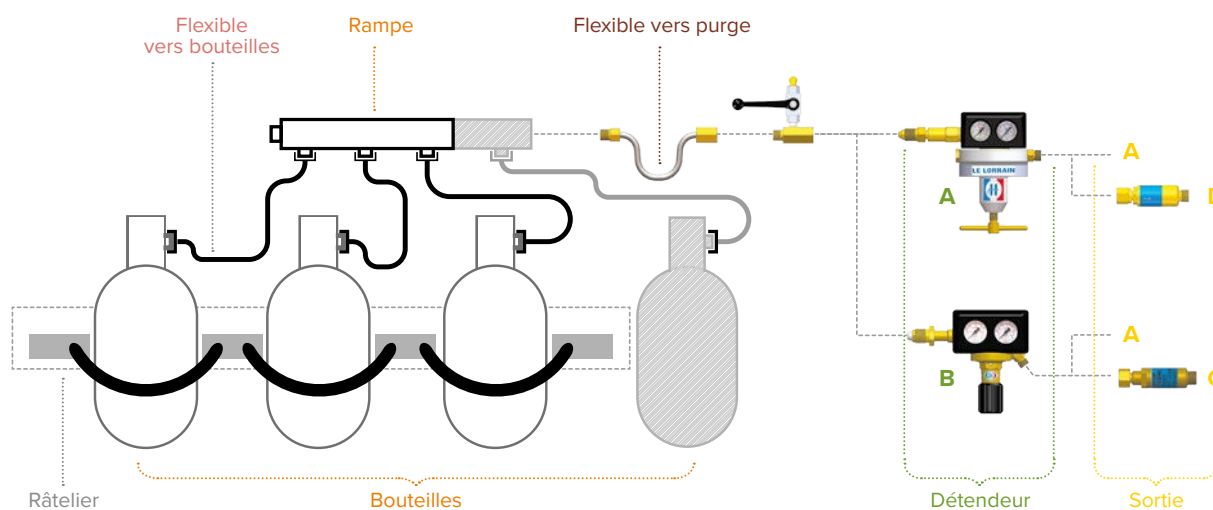

Réf.	Description
910000-A-3-A-D-1-A-A	Installation Oxygène - 3 bouteilles - Détendeur gros débit - Sortie ARPF 20x150 - Avec râtelier - 1m flexible bouteille - 1m flexible purge
910000-A-3-B-C-1-A-A	Installation Oxygène - 3 bouteilles - Détendeur 3S - Sortie ARPF 16x 150 - Avec râtelier - 1m flexible bouteille - 1m flexible purge
910000-B-3-A-D-1-A-A	Installation Acétylène - 3 bouteilles - Détendeur gros débit - Sortie ARPF 20x150 - Avec râtelier - 1m flexible bouteille - 1m flexible purge
910000-B-3-B-C-1-A-A	Installation Acétylène - 3 bouteilles - Détendeur 3S - Sortie ARPF 16x150 - Avec râtelier - 1m flexible bouteille - 1m flexible purge
910000-C-3-A-A-1-A-A	Installation Gaz neutre - 3 bouteilles - Détendeur gros débit - Sortie sans ARPF - Avec râtelier - 1m flexible bouteille - 1m flexible purge
910000-C-3-B-C-1-A-A	Installation Gaz neutre - 3 bouteilles - Détendeur 3S - Sortie 16x150 - Avec râtelier - 1m flexible bouteille - 1m flexible purge

### Composez vous-même votre installation !

910000- # - # - # - # - # - # - #

#	GAZ	#	NB BOUTEILLES*	#	DÉTENDEUR	#	SORTIE	#	RATELIER	#	LONGEUR FLEX BOUTEILLE	#	LONGEUR FLEX PURGE
A	OXY	1	1 BOUTEILLE	A	GROS DÉBIT	A	SANS	1	AVEC	A	1 m	A	1 m
B	AD	2	2 BOUTEILLES	B	3S	C	ARPF 16x150	0	SANS	B	1,5 m	B	2 m
C	NEUTRE	3	3 BOUTEILLES			D	ARPF GROS DÉBIT 20X150			C	2 m		
		...	... BOUTEILLES							D	2,5 m		
		6	6 BOUTEILLES							E	3 m		

\* Dont taille rampe selon le nombre de bouteilles

#### Vous avez une installation spécifique ?

Composez vous-même la référence de votre pack en vous référant aux tableaux de couleurs !

#### Exemple pour une installation :

- GAZ** : Gaz neutre > C
- Nombre de bouteilles** : 5 bouteilles > 5
- Type de détendeur** : 3S > B
- Sortie** : Sortie sans ARPF > A
- Râtelier** : Sans râtelier > 0
- Mètres flexible vers bouteille** : 3 mètres > E
- Mètres flexible vers purge** : 2 mètres > B

Référence finale : **910000-C-5-B-A-0-E-B**

## Installation simplifiée cadre gros débit

### Modèle sur installation oxygène

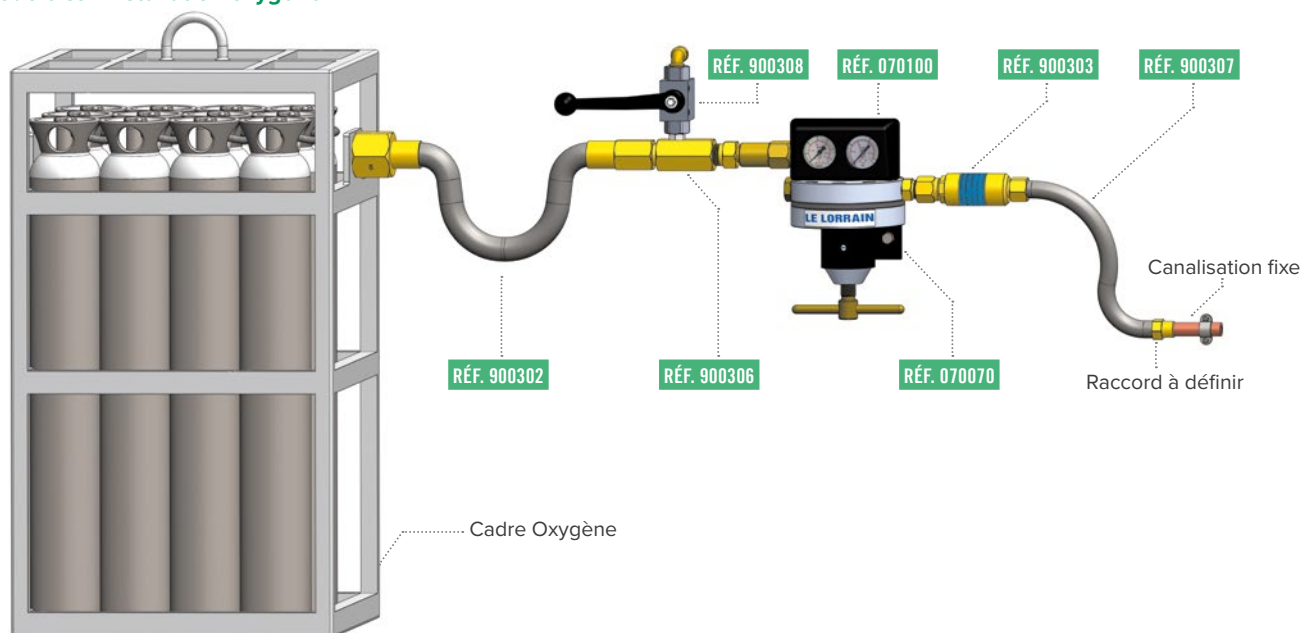

Réf.	Description
<b>INSTALLATION OXYGÈNE</b>	
900302	Flexible 3 m cadre oxygène HP
900306	Manchon HP entrée M 21,7 D/sortie F 22,91D
900308	Vanne purge HP dégraissée
070100	Détendeur gros débit entrée bouteille
900303	Clapet gros débit ARPF
900307	Flexible basse pression inox Long. 500 mm. Entrée femelle 20/150 droite et sortie 3/8 male
070070	Patte de fixation murale
<b>INSTALLATION ACÉTYLÈNE</b>	
900322	Flexible 3m cadre acétylène HP
900329	Manchon HP entrée M 21,7 G/sortie F 22,91G
900308	Vanne purge HP dégraissée
070300	Détendeur gros débit entrée bouteille
900323	Clapet gros débit ARPF
900333	Flexible basse pression inox 500 mm
070070	Patte de fixation murale
<b>INSTALLATION GAZ NEUTRE</b>	
900312	Flexible 3 m cadre HP
900316	Manchon HP entrée M 21,7 D/sortie M 21,7 D
900308	Vanne purge HP dégraissée
070200	Détendeur gros débit gaz neutre entrée bouteille
900307	Flexible basse pression inox long. 500 mm. Entrée femelle 20/150 droite et sortie 3/8 male
070070	Patte de fixation murale

## Ensemble de bouteilles couplées

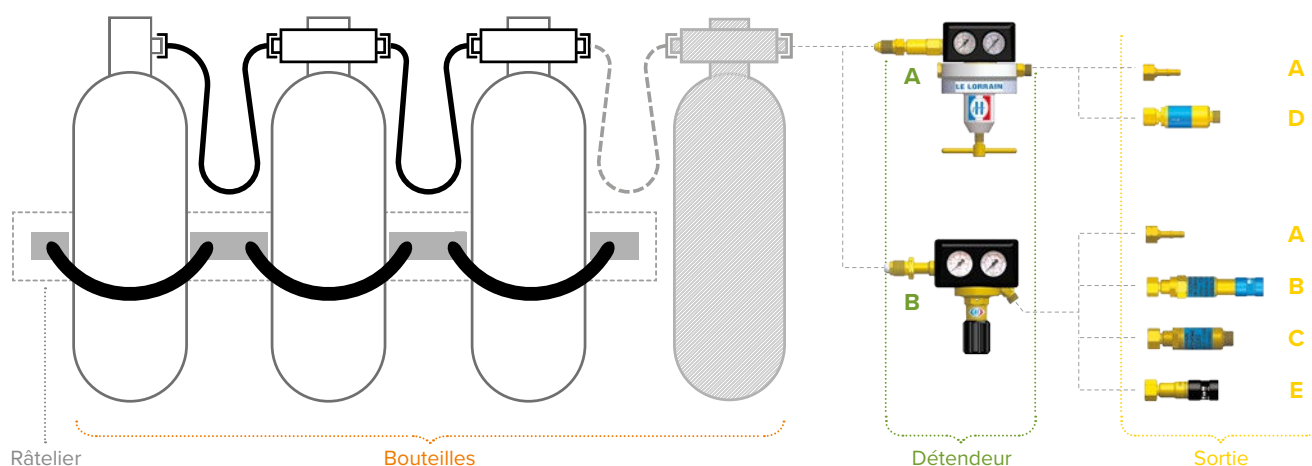

Réf.	Description
930000-A-3-B-C-1	Installation oxygène - 3 bouteilles - Détendeur 3S - Sortie ARPF 16X150 - Avec râtelier
930000-B-3-B-C-1	Installation acétylène - 3 bouteilles - Détendeur 3S - Sortie ARPF 16X150 - Avec râtelier
930000-C-3-B-A-1	Installation gaz neutre - 3 bouteilles - Détendeur 3S - Sortie Olive Ø10 - Avec râtelier

### Composez vous-même votre installation !

930000- # - # - # - # - #

#	GAZ	#	NB BOUTEILLES*	#	DÉTENDEUR	#	SORTIE	#	RÂTELIER
A	OXY	1	1 BOUTEILLE	A	GROS DÉBIT	A	OLIVE Ø10	1	AVEC
B	AD	2	2 BOUTEILLES	B	3S	B	RACCORD ISO + ARPF	0	SANS
C	NEUTRE	3	3 BOUTEILLES	C	LB21	C	ARPF 16x150		
		...	... BOUTEILLES	D	L2C2	D	ARPF GROS DEBIT 20X150		
		9	9 BOUTEILLES			E	RACCORD ISO		

\* Dont taille rampe selon le nombre de bouteilles

### Vous avez une installation spécifique ?

Composez vous-même la référence de votre pack en vous référant aux tableaux de couleurs !

#### Exemple pour une installation :

- GAZ** : Gaz neutre > C
- Nombre de bouteilles** : 5 bouteilles > 5
- Type de détendeur** : 3S > B
- Sortie** : Sortie olive Ø10 > A
- Râtelier** : Sans râtelier > 0

Référence finale : **930000-C-5-B-A-0**



## Distribution sur pieds de seconde détente

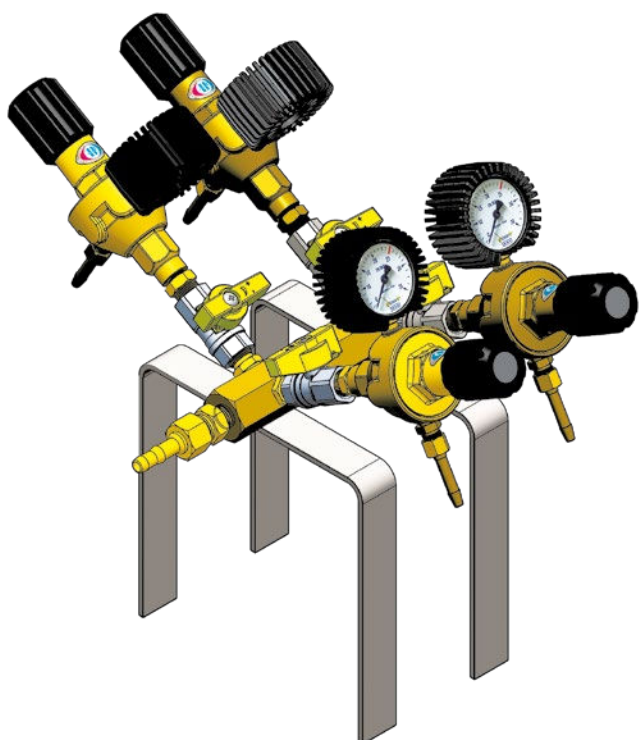

Réf.	Gaz	Description
921000	Oxygène	Rampe de 4 détendeurs
921001	Acétylène	Rampe de 4 détendeurs
921002	Argon/CO2 38l	Rampe de 4 détendeurs
921003	Argon CO2 20l	Rampe de 4 détendeurs
921004	Propane	Rampe de 4 détendeurs

Sur demande, possibilité de faire des rampes de 6, 8, 10 ou 12 détendeurs.

## Distribution murale de seconde détente

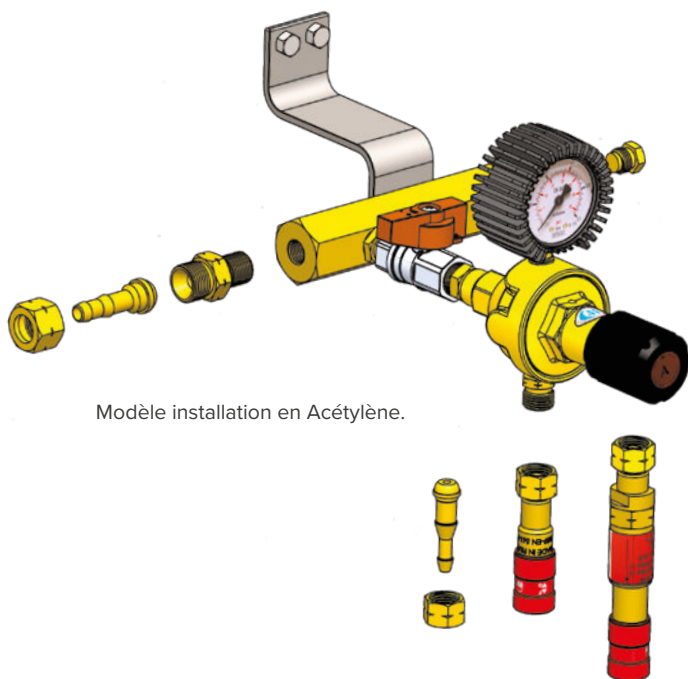

Modèle installation en Acétylène.

Réf.	Gaz	Description
922000	Oxygène	Rampe de 2 détendeurs
922001	Acétylène	Rampe de 2 détendeurs
922002	Argon/CO2 38l	Rampe de 2 détendeurs
922003	Argon/CO2 20l	Rampe de 2 détendeurs
922004	Propane	Rampe de 2 détendeurs

Sur demande, possibilité de faire des rampes de 3, 4, 5 ou 6 détendeurs.

## Coffre de chantier

Spécialement étudié pour faire face à tous travaux de soudage et de découpage sur les chantiers et à l'usine. Il est possible de composer un ensemble personnalisé.

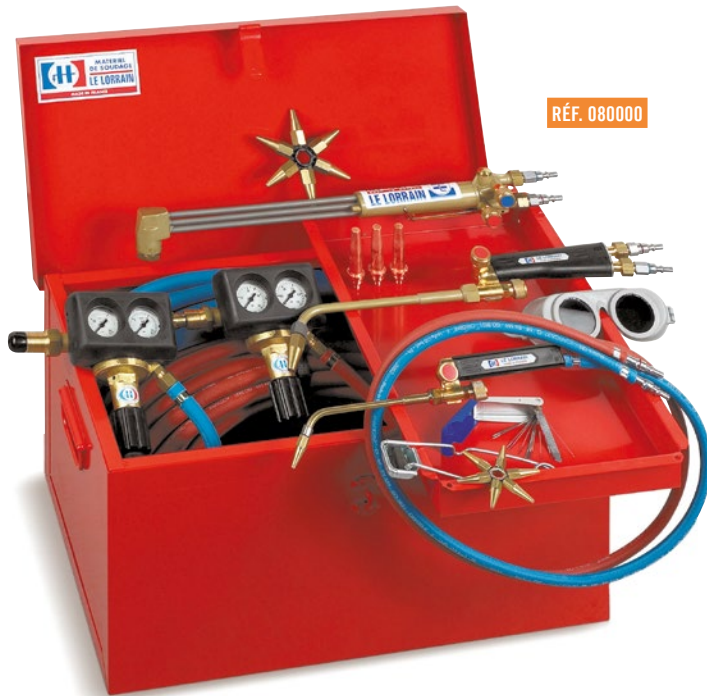

RÉF. 080000

### Comprenant :

- ▶ 1 coffre de rangement en tôle verrouillable
- ▶ 1 détendeur blindé Oxygène
- ▶ 1 détendeur blindé Acétylène
- ▶ 2 x 20 m de tuyau Ø 10 x 17 EN 559
- ▶ 1 chalumeau soudeur S0 complet + 7 becs
- ▶ 1 chalumeau soudeur S1 complet + 7 becs
- ▶ 1 chalumeau coupeur HP1 et 3 têtes de coupe
- ▶ 1 paire de lunettes soudeur
- ▶ 1 allume gaz à godet + 1 pochette de 5 pierres
- ▶ 1 boîte débouche becs (14 alésiors)
- ▶ 1 ensemble de raccords rapides ISOCOUPLE ISO 7289 avec ARPF (norme EN 730-1)

Le tout monté et prêt à l'emploi.

### CAPACITÉS

Coupage en mm	Soudage en mm
3 à 120	0,4 à 10

Jusqu'à 300 mm avec tête de coupe supplémentaire

## Coffre ÉCO



RÉF. 080003

### Comprenant :

- ▶ 1 coffret de rangement tôle verrouillable
- ▶ 1 manodétendeur L2C2 oxygène
- ▶ 1 manodétendeur L2C2 acétylène
- ▶ 2 x 5 m de tuyau diamètre 10 x 17 EN 559
- ▶ 1 raccord rapide ISO 7289 oxygène femelle avec Anti Retour Pare Flamme EN 730 -1 intégré
- ▶ 1 ensemble de raccords rapides ISOCOUPLE ISO 7289 avec ARPF (norme EN 730-1)
- ▶ 1 chalumeau soudeur S0 complet + 7 becs
- ▶ 1 chalumeau coupeur HP1 et 3 têtes de coupe
- ▶ 1 allume gaz à godet + 1 pochette de 5 pierres

Le tout monté et prêt à l'emploi.

### CAPACITÉS

Coupage en mm	Soudage en mm
jusqu'à 80	0,4 à 4

Jusqu'à 300 mm avec tête de coupe supplémentaire





## DES EXPERTS DÉDIÉS

**APPELEZ-NOUS AU +33 (0)3 83 35 47 98**

du lundi au jeudi de 7h30 à 11h45 et 13h15 à 16h45,  
et le vendredi de 7h30 à 11h45 et 13h15 à 16h00.



SOUDEGE • COUPAGE • DÉTENTE  
 **LE LORRAIN**  
WELDING • CUTTING • EXPANSION

## Equipelement SOM



RÉF. 600933

### Comprenant :

- ▶ 2 détendeurs DDI (OX et AC)
- ▶ 2 x 5 m de tuyau avec clapets anti-retour DA, EN 730-1
- ▶ 1 chalumeau soudeur SOM (Clé porte becs et 7 becs de 40 à 400 l/h), avec lance rigide
- ▶ 1 paire de lunettes

Le tout monté, emballage carton.

En option : Lances malléables

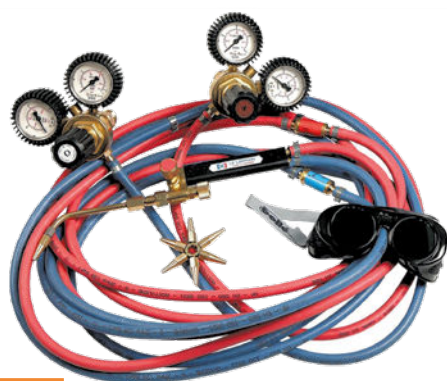

RÉF. 600902

### Comprenant :

- ▶ 2 détendeurs LB 21 (OX et AC)
- ▶ 2 x 5 m de tuyau avec clapets anti-retour DA, EN 730-1
- ▶ 1 chalumeau soudeur SOM (Clé porte becs et 7 becs de 40 à 400 l/h), avec lance rigide
- ▶ 1 paire de lunettes

Le tout monté, emballage carton.

En option : Lances malléables

## Equipelement SCO



RÉF. 600934

### Comprenant :

- ▶ 2 détendeurs DDI (OX et AC)
- ▶ 2 x 5 m de tuyau avec clapets anti-retour DA, EN 730-1
- ▶ 1 chalumeau soudeur/coupeur SCO complet (Clé porte becs et 7 becs de 40 à 400 l/h)
- ▶ 1 pièce intermédiaire soudeur + 2 têtes de coupe (7/10 et 10/10)
- ▶ 1 paire de lunettes

Le tout monté, emballage carton.



RÉF. 600906

### Comprenant :

- ▶ 2 détendeurs LB 21 (OX et AC)
- ▶ 2 x 5 m de tuyau avec clapets anti-retour DA, EN 730-1
- ▶ 1 chalumeau soudeur/coupeur SCO complet (Clé porte becs et 7 becs de 40 à 400 l/h)
- ▶ 1 pièce intermédiaire soudeur + 2 têtes de coupe (7/10 et 10/10)
- ▶ 1 paire de lunettes

Le tout monté, emballage carton.



## Sac soudeur SOM

RÉF. 600923



### Comprenant :

- ▶ 2 détendeurs LB 21 (OX et AD)
- ▶ 2 x 5 m de tuyau avec clapets anti-retour DA, EN 730-1
- ▶ 1 chalumeau soudeur SOM (Clé porte becs et 7 becs de 40 à 400 l/h), avec lance rigide
- ▶ 1 paire de lunettes

Le tout monté dans une sacoche de rangement textile avec ossature semi-rigide.

**En option :** Lances malléables

## Sac soudeur/coupeur SOM

RÉF. 600924



### Comprenant :

- ▶ 2 détendeurs LB 21 (OX et Acétylène)
- ▶ 2 x 5 m de tuyau avec clapets anti-retour DA, EN 730-1
- ▶ 1 chalumeau soudeur/coupeur SCO complet (Clé porte becs et 7 becs de 40 à 400 l/h)
- ▶ 1 pièce intermédiaire soudeur + 2 têtes de coupe (7/10 et 10/10)
- ▶ 1 paire de lunettes

Le tout monté dans une sacoche de rangement textile avec ossature semi-rigide.

## Sac



Réf.	Dimensions en cm
080022	petit modèle 53x28x60 cm vendu seul
080023	grand modèle 65x28x52 cm vendu seul

## Équipement oxychantier

RÉF. 080001

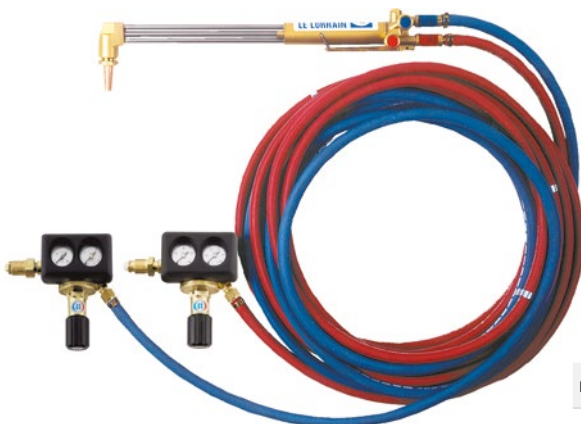

Montage sur bouteilles B20 (3 m³) à B50 (10 m³)

RÉF. 080001

### Équipement oxychantier acétylène

#### Comprenant :

- ▶ 2 détendeurs 3S (OX et Acétylène)
- ▶ 2 x 10 m de tuyau soudure dia.10
- ▶ 1 chalumeau coupeur HP1 ARPF
- ▶ 1 tête de coupe 205 A16
- ▶ Emballage carton

RÉF. 080002

### Équipement oxychantier propane

#### Comprenant :

- ▶ 2 détendeurs 3S (OX et Propane)
- ▶ 2 x 10 m de tuyau soudure dia.10
- ▶ 1 chalumeau coupeur HP1 ARPF
- ▶ 1 tête de coupe 200 P16
- ▶ Emballage carton

Réf.	Coupage
080001	De 80 à 300 mm
080002	



Ces bouteilles sont vendues pleines. Pour la recharge, il est nécessaire de s'adresser au réseau de dépôt de gaz LINDE ou AIR LIQUIDE.

**!** IMPORTANT : IL EST STRICTEMENT INTERDIT DE TRAVAILLER AVEC LES BOUTEILLES ACÉTYLÈNES COUCHÉES. Une pente minimum de 15° vers le haut est obligatoire même pour le transport dans les véhicules.

## Poste soudage

### Poste soudage MOBIFLAM type B11

RÉF. 600980

- Bouteille Oxygène : 2,3 m<sup>3</sup>
- Bouteille Acétylène : 1,6 m<sup>3</sup>



Réf.	Type
600980	Chariot + bouteilles B11 et équipement soudeur
600985	Chariot + bouteille B11 et équipements soudeur-coupeur
600940	Chariot + bouteilles B05 et équipement soudeur
600945	Chariot + bouteilles B05 et équipements soudeur-coupeur

### Poste soudage MINI ARTIGAZ type B05

RÉF. 600940

- Bouteille Oxygène : 1 m<sup>3</sup>
- Bouteille Acétylène : 0,8 m<sup>3</sup>



### Poste oxyflamme ROLLERFLAM type B11

RÉF. 600920

- Bouteille Oxygène : 2,3 m<sup>3</sup>
- Bouteille Acétylène : 1,6 m<sup>3</sup>



Réf.	Type
600920	Chariot + bouteilles B11 et équipement soudeur
600930	Chariot + bouteilles B11 et équipements soudeur-coupeur
600950	Chariot + bouteilles B05 et équipement soudeur
600905	Chariot + bouteilles B05 et équipements soudeur-coupeur

### Poste oxyflamme PRODIGE type B05

RÉF. 600950

- Bouteille Oxygène : 1 m<sup>3</sup>
- Bouteille Acétylène : 0,8 m<sup>3</sup>



## CHARIOTS PORTE BOUTEILLE

Chariots avec roues pleines, conçus pour le transport de bouteille en toute sécurité.

Il existe d'autres modèles de chariots livrables sur commande uniquement.

### Chariots

#### Chariot 2 bouteilles B05



RÉF. 600910

#### Chariot mono bouteilles B05/B11



RÉF. 600922

#### Chariot 2 bouteilles B20



RÉF. 600913

Réf.	Largeur en mm	Profondeur en mm	Hauteur en mm	Poids en kg	Spécificité bouteille
600910	470	270	995	7,75	2 bouteilles type B05 de 1 m <sup>3</sup> oxygène et 0,8 m <sup>3</sup> pour l'acétylène
600922	290	270	690	3,9	1 bouteille type B05 de 1 m <sup>3</sup> ou B11 de 2 m <sup>3</sup> par extension de la poignée
600913	550	470	1150	16	2 bouteilles type B20 de 3 m <sup>3</sup>

#### Chariot 2 bouteilles B50



RÉF. 600911

#### Chariot 1 bouteille B50 + 1 bouteille 35 kg propane



RÉF. 600919

Réf.	Largeur en mm	Profondeur en mm	Hauteur en mm	Poids en kg	Spécificité bouteille
600911	740	303	1200	27	2 bouteilles type B50 de 10 m <sup>3</sup>
600919	720	510	1200	35	1 bouteille type B50 de 10 m <sup>3</sup> et 1 bouteille 35 kg de propane
600935	735	303	1585	35	B50C OX/AD avec panneau de levage intégré

## Sorties à visser

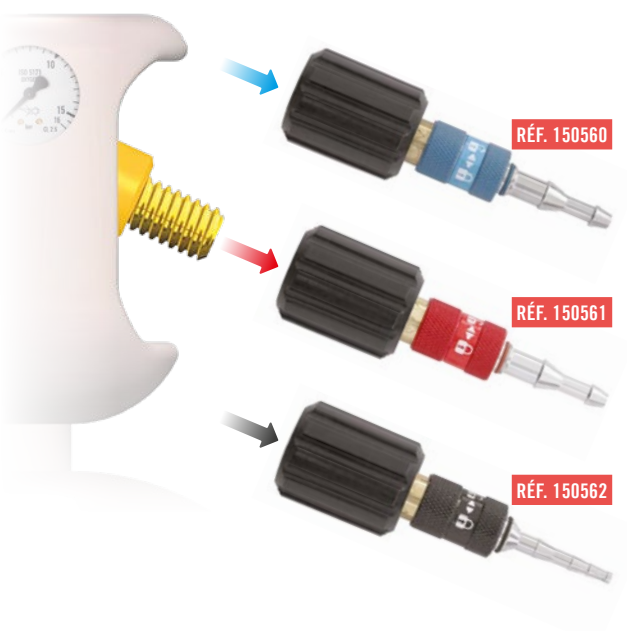

RÉF. 150560

RÉF. 150561

RÉF. 150562

Raccords à monter en sortie des détendeurs 16 x 150 D pour l'oxygène et gaz neutre et 16 x 150 G pour le gaz combustible.

Equipés en sortie d'un raccord rapide femelle + mâle ISO 7289.



## Sorties avec raccord rapide

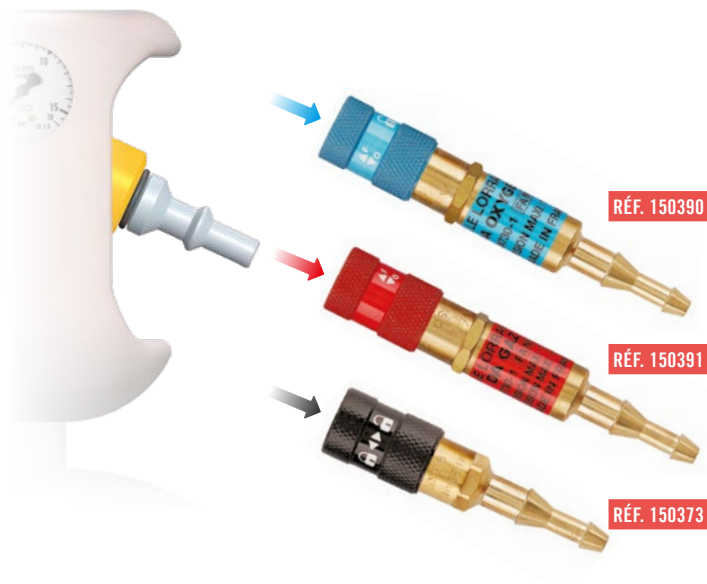

RÉF. 150390

RÉF. 150391

RÉF. 150373

**Raccords rapides inversés** équipés de clapet antiretour pare flamme pour les versions oxygène et gaz combustibles, prévus pour être montés en sortie de bouteilles équipées d'un raccord rapide mâle ISO 7289.

# Raccords rapides ISOCOUPLE (avec ou sans anti-retour pare flamme)

## MONTAGE GAZ NEUTRE

## MONTAGE OXYGENE- GAZ COMBUSTIBLE

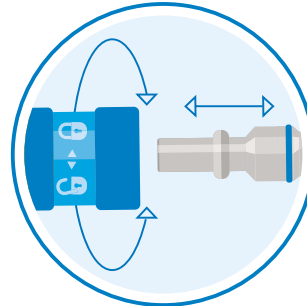
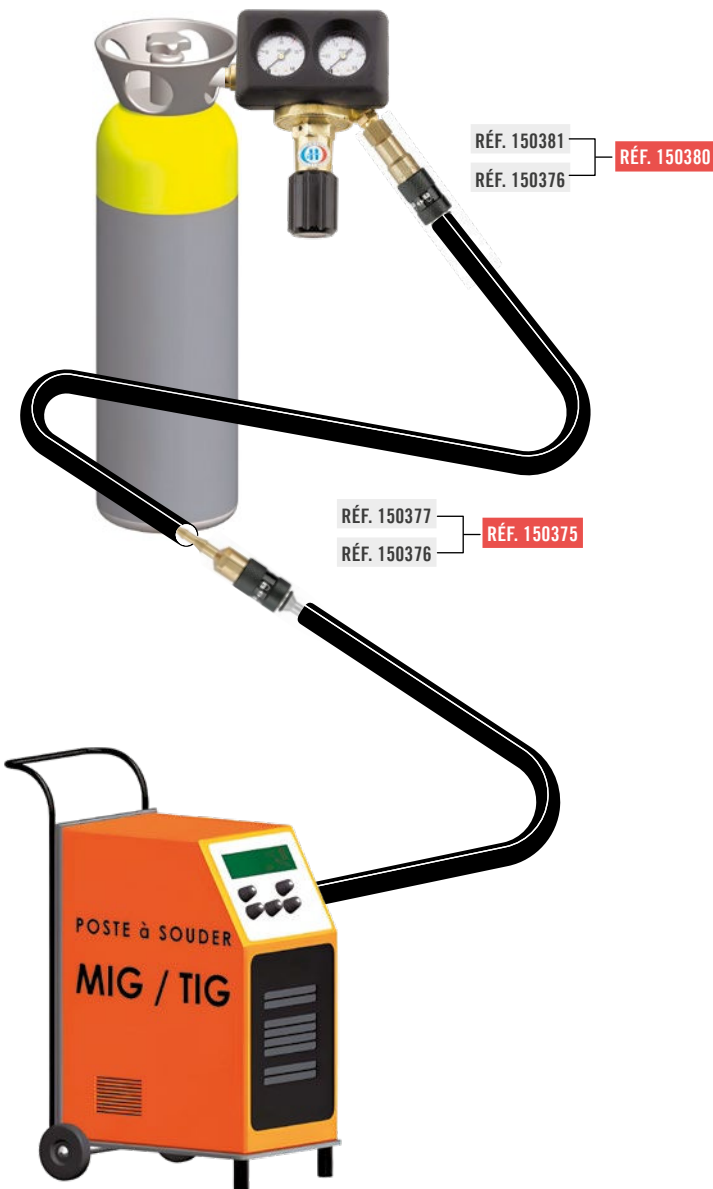

**Verrouillage breveté**

**ATTENTION :** Ne pas placer plus de deux paires de clapets anti retour pare flamme entre un chalumeau et un détendeur afin de limiter les pertes de charge.

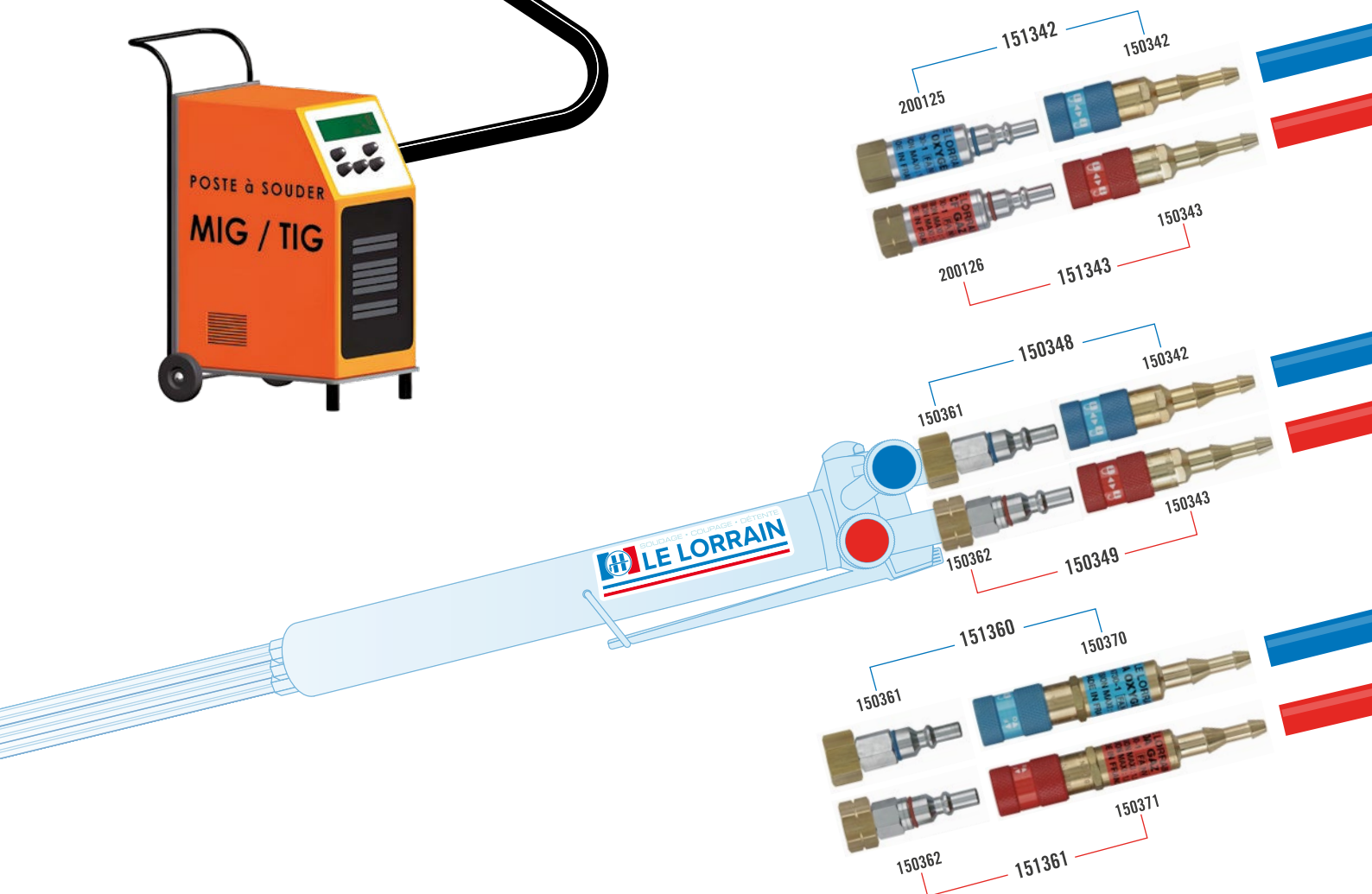

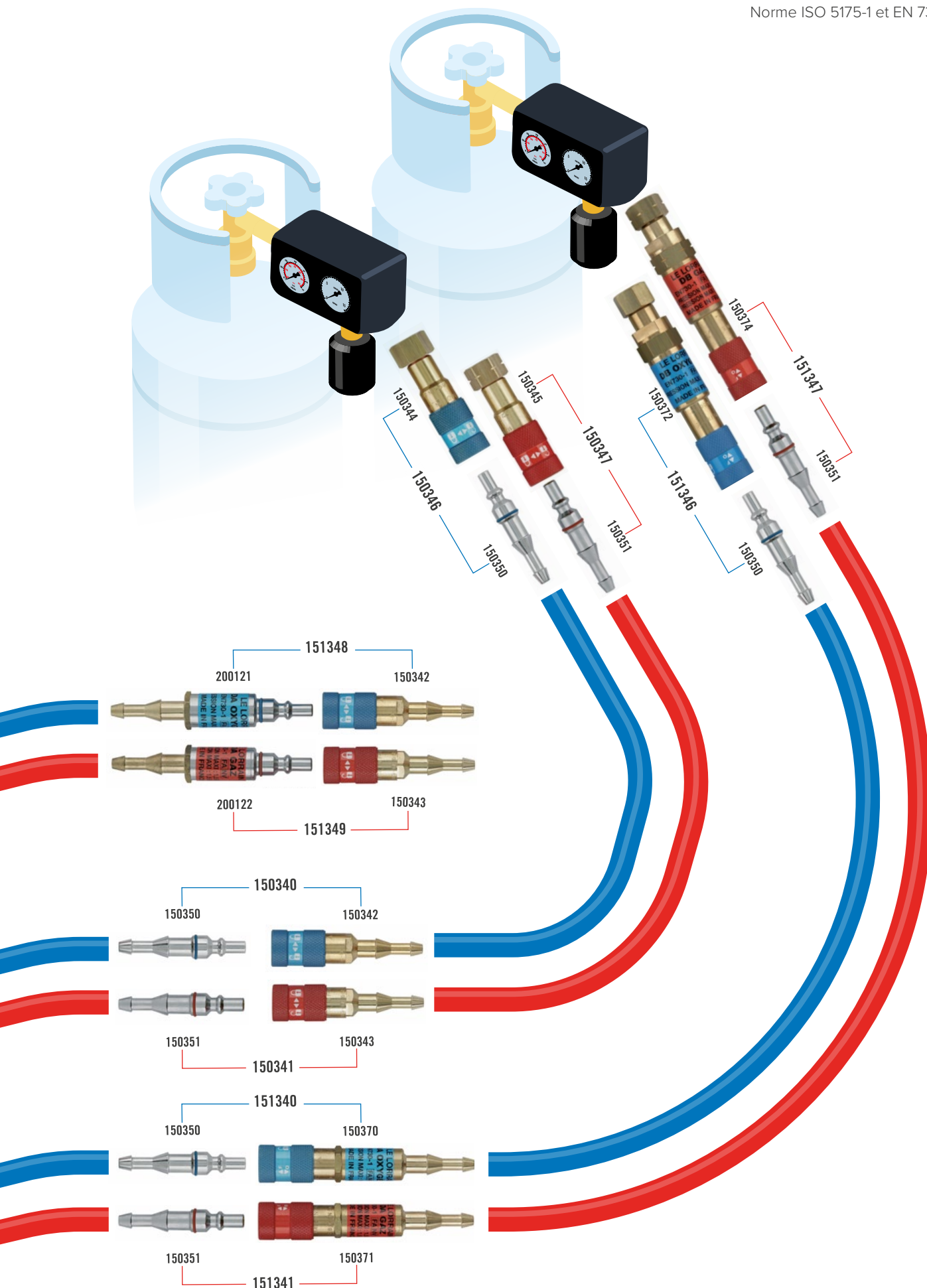

CHALUMEAUX

DÉTENDEURS

EQUIPEMENTS

RACCORDS & CLAPETS

ACCESSOIRES



## Raccords rapides ISOCOUPLE (avec ou sans anti-retour pare flamme)

Raccords rapides permettant le branchement de plusieurs chalumeaux alternativement sur une même installation. Ils sont compatibles avec tous les autres raccords relevant de la même norme.

Les raccords ISO équipés de clapets anti-retour pare flamme incorporés assurent à l'utilisateur un maximum de sécurité selon la formule 2 en 1, en évitant notamment la multiplication de raccordements tuyaux/olives qui sont des sources potentielles de fuites.



**ATTENTION :** Ne pas placer plus de deux paires de clapets anti retour pare flamme entre un chalumeau et un détendeur afin de limiter les pertes de charge.

### CONNEXION GAZ NEUTRE POUR TUYAU

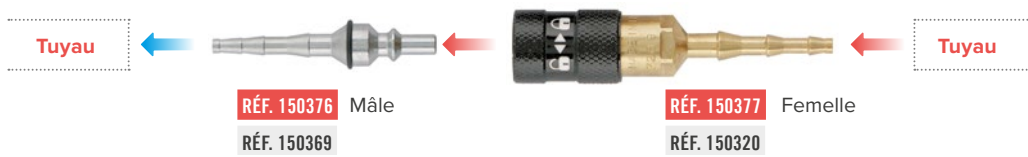

Réf.	Description	Montage
150375 = 150376 + 150377	Coupleur mâle / femelle gaz neutre Ø 4 et 6 mm	Entrée et sortie olives étagées tuyau Ø 4 à 6 mm
150396 = 150369 + 150320	Coupleur mâle / femelle gaz neutre Ø 10 et 6 mm	Entrée et sortie olives étagées tuyau Ø 10 et 6 mm

### CONNEXION GAZ NEUTRE POUR TUYAU /DÉTENDEUR

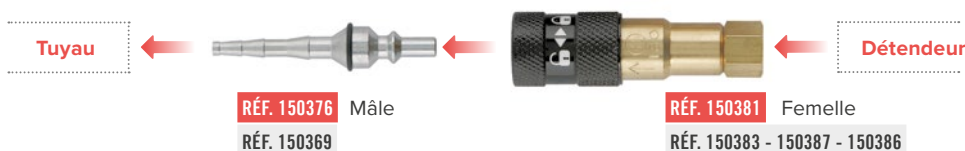

Réf.	Description	Montage
150380 = 150376+150381	Coupleur mâle / femelle gaz neutre	Entrée détendeur écrou 12 X 100 D Sortie olive étagée tuyau Ø 4 à 6 mm
150382 = 150376 + 150383	Coupleur mâle / femelle gaz neutre	Entrée détendeur écrou tournant 1/4 D Sortie olive étagée tuyau Ø 4 à 6 mm
150388 = 150376+150387	Coupleur mâle / femelle gaz neutre	Entrée détendeur écrou tournant 3/8 D Sortie olive étagée tuyau Ø 4 à 6 mm
150406 = 150369 + 150386	Coupleur mâle / femelle gaz neutre	Entrée détendeur écrou tournant 16x150D Sortie olive étagée tuyau Ø 6 à 10 mm

## Raccords rapides ISOCOUPLE (avec ou sans anti-retour pare flamme)

### CONNEXION OX/GAZ COMBUSTIBLE POUR DÉTENDEUR

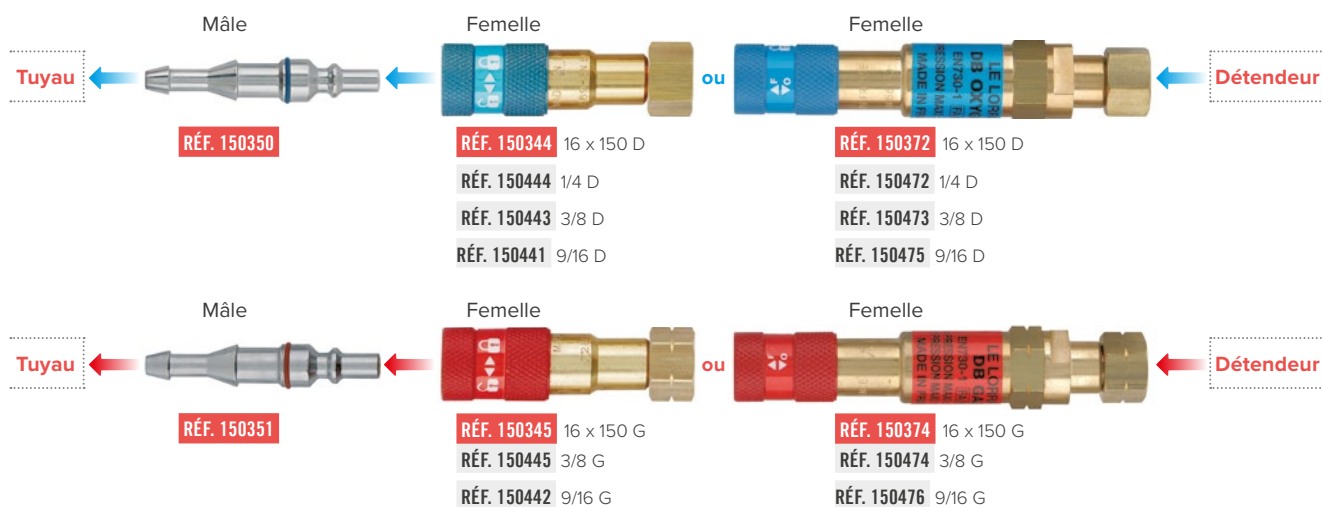

Réf.	Description	Montage
150346 = 150350 + 150344	Coupleur mâle / femelle Oxygène	Entrée écrou tournant 16 x 150 D détendeur. Sortie olive étagée / tuyau
150347 = 150351 + 150345	Coupleur mâle / femelle Gaz combustible	Entrée écrou tournant 16 x 150 G détendeur. Sortie olive étagée / tuyau
151346 = 150350 + 150372	Coupleur mâle / femelle ARPF Oxygène	Entrée écrou tournant 16 x 150 D détendeur. Sortie olive étagée / tuyau
151347 = 150351 + 150374	Coupleur mâle / femelle ARPF Gaz combustible	Entrée écrou tournant 16 x 150 G détendeur. Sortie olive étagée / tuyau

### CONNEXION OX/GAZ COMBUSTIBLE POUR CHALUMEAU

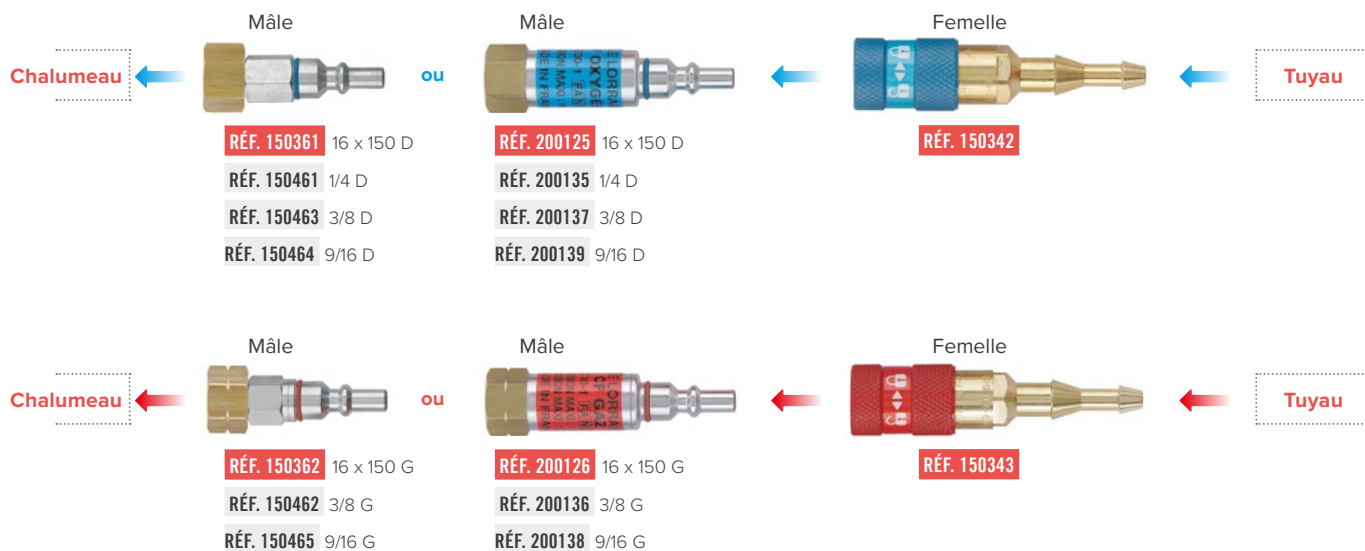

Réf.	Description	Montage
150348 = 150361 + 150342	Coupleur mâle / femelle Oxygène	Entrée olive étagée tuyau, sortie écrou tournant chalumeau 16 x 150 D
150349 = 150362 + 150343	Coupleur mâle / femelle Gaz combustible	Entrée olive étagée tuyau, sortie écrou tournant chalumeau 16 x 150 G
151342 = 200125 + 150342	Coupleur mâle / femelle ARPF Oxygène	Entrée olive étagée tuyau, sortie écrou tournant chalumeau 16 x 150 D
151343 = 200126 + 150343	Coupleur mâle / femelle ARPF Gaz combustible	Entrée olive étagée tuyau, sortie écrou tournant chalumeau 16 x 150 G
150364 = 150361 + 150362	Jeu d'embout mâles OX / Gaz combustible	Sortie écrou tournant 16 x 150 D et G chalumeau

CHALUMEAUX

DÉTENDEURS

EQUIPEMENTS

RACCORDS & CLAPETS

ACCESSOIRES

# Raccords rapides ISOCOUPLE (avec ou sans anti-retour pare flamme)

## CONNEXION OX/GAZ COMBUSTIBLE POUR TUYAU

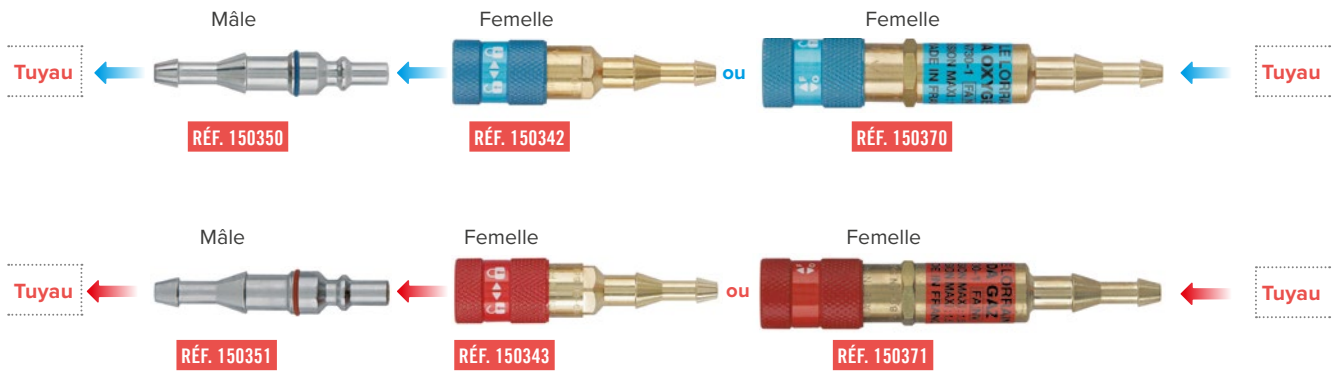

Réf.	Description	Montage
150340 = 150350 + 150342	Coupleur mâle / femelle Oxygène	Entrée et sortie olives étagées tuyau / tuyau
150341 = 150351 + 150343	Coupleur mâle / femelle Gaz combustible	Entrée et sortie olives étagées tuyau/tuyau
151340 = 150350 + 150370	Coupleur mâle / femelle ARPF Oxygène	Entrée et sortie olives étagées tuyau/tuyau
151341 = 150351 + 150371	Coupleur mâle / femelle ARPF Gaz combustible	Entrée et sortie olives étagées tuyau/tuyau
150355 = 150350 + 150351	Jeu d'embout mâles Oxygène / Gaz combustible	Entrée olives étagées tuyau
150370	Embout femelle ARPF Oxygène	Entrée olive étagée tuyau
150371	Embout femelle ARPF Gaz combustible	Entrée olive étagée tuyau

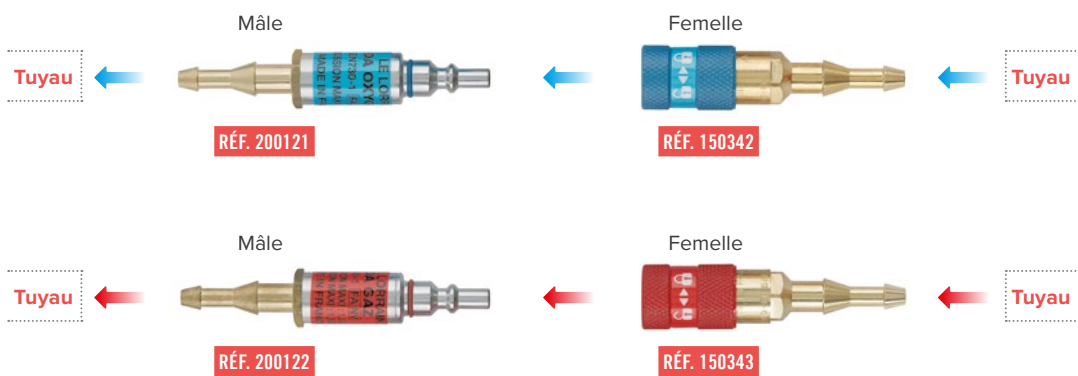

Réf.	Description	Montage
151348 = 200121 + 150342	Coupleur mâle / femelle ARPF Oxygène	Entrée et sortie olives étagées tuyau/tuyau
151349 = 200122 + 150343	Coupleur mâle / femelle ARPF Gaz combustible	Entrée et sortie olives étagées tuyau/tuyau
200121	Embout mâle ARPF Oxygène	Sortie olive étagée tuyau
200122	Embout mâle ARPF Gaz combustible	Sortie olive étagée tuyau

## Clapet ARPF THERMOSTOP

Ces clapets représentent la SÉCURITÉ MAXIMALE pour l'utilisateur (quand ils sont fixés à l'entrée du chalumeau) et pour l'installation (quand ils sont fixés à la sortie des détendeurs). Les clapets anti-retour THERMOSTOP sont équipés de clapets anti-retour, de filtre en métal fritté et d'une pièce en métal fusible qui fond à 90 ° C. Lors d'un retour de flamme, le métal fusible fond provoquant ainsi la coupure d'arrivée du gaz.



Un clapet ARPF stoppe la flamme vers l'amont.  
Seul un ARPF THERMOSTOP stoppe la flamme en amont et le gaz en amont et en aval



CLAPET  
THERMOSTOP  
EN VIDÉO

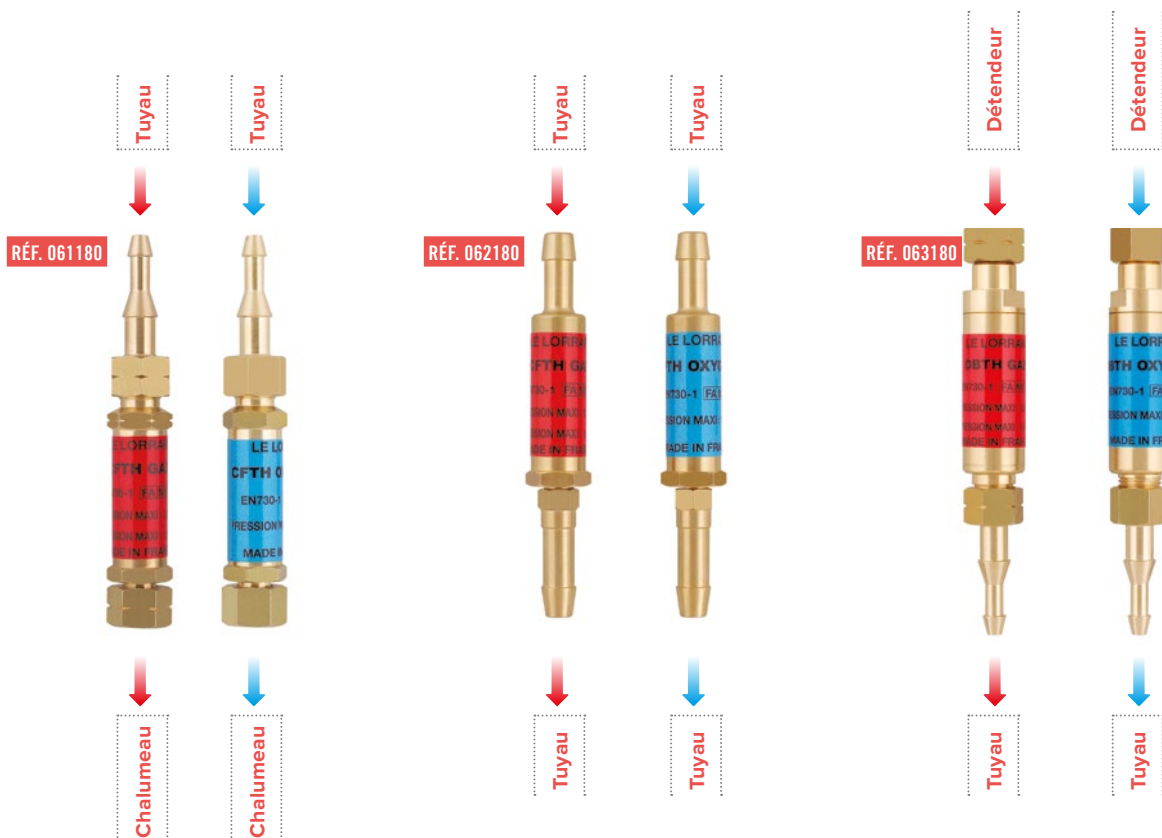
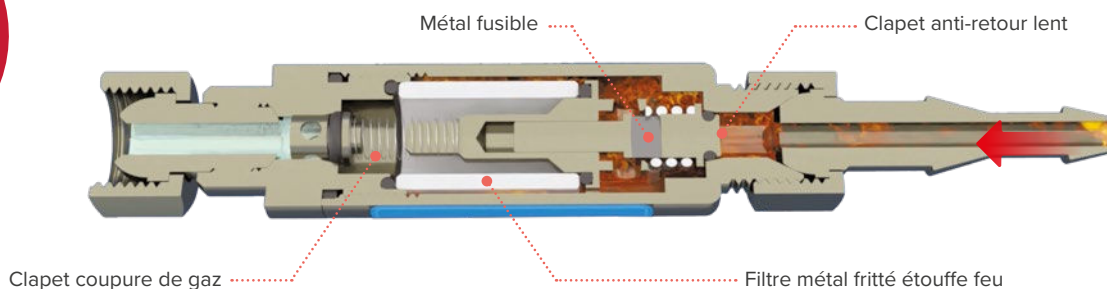

Réf.	Type
061180	Paire de clapets ARPF avec arrêt thermique filetage 16 x 150 D et G pour chalumeau
062180	Paire de clapets ARPF avec arrêt thermique entrée et sortie olives pour tuyau Ø 10
063180	Paire de clapets ARPF avec arrêt thermique filetage 16 x 150 D et G pour détendeur



## Clapet ARPF

Un clapet ARPF permet de stopper la flamme vers l'amont.

Chacune des trois sortes de clapets anti retour pare flamme représente une sécurité spécifique :

**Clapet CF** : Protection de l'utilisateur. Se branche à l'entrée du chalumeau.

**Clapet DA** : Entrée et sortie tuyau.

**Clapet DB** : Sécurité pour la bouteille et le détendeur. Se fixe à la sortie du mano détendeur.

L'addition du clapet CF et du clapet DB représente la sécurité optimale tant pour la protection de l'ouvrier que pour la sauvegarde du matériel.

Nos différents Clapets Anti Retour Pare Flamme sont livrés avec les colliers correspondants. Livraison sous blister (ou en vrac, sur demande).

Nous pouvons fabriquer nos clapets anti-retour pare flamme avec des connexions diverses : par exemple : 1/4 droite et 3/8 gauche ou 9/16 droite et 9/16 gauche.



DÉMONSTRATION  
ARPF CLASSIQUE  
EN VIDÉO



Ne pas placer plus de deux paires de clapets anti retour pare flamme entre un chalumeau et les détendeurs afin de limiter les pertes de charge.



**ATTENTION** : Respecter les couleurs au montage (Bleu : oxygène. Rouge : gaz combustible). Le sens de la flèche indique le sens de passage du gaz.



**TRÈS IMPORTANT** : Lors de démontages fréquents en milieu poussiéreux, ou après un retour de flamme, la bague en métal fritté qui assure le pare-flamme peut se colmater. Le clapet Anti-Retour doit alors être **IMPÉRATIVEMENT** changé, car il rend le travail impossible dans des conditions normales de pression d'utilisation.

### MONTAGE SUR CHALUMEAU - CLAPET CF

Type raccord fileté



Réf.	Type
061013	Paire de clapets Anti-Retour Pare Flamme CF. OX/GAZ avec écrous et olives étagées Ø 6,3 et 10 mm. Livrée avec colliers.
061012	Paire de clapets Anti-Retour Pare Flamme CF. OX/GAZ - filetage 16 x 150
061022	Paire de clapets Anti-Retour Pare Flamme CF. OX 3/8 D / GAZ 3/8 G
061025	Paire de clapets Anti-Retour Pare Flamme CF. OX 5/8 UNF D / GAZ 5/8 UNF G avec écrous et olives étagées Ø 6,3 et 10 mm. Livrée avec colliers.
061020	Paire de clapets Anti-Retour Pare Flamme CF. OX 1/4 D / GAZ 3/8 G
061021	Paire de clapets Anti-Retour Pare Flamme CF. OX 9/16 D / GAZ 9/16 G

**MONTAGE SUR TUYAU - CLAPET DA**

RÉF. 062016

**Type DA**

à monter sur tuyau Ø 10 et Ø 6,3



RÉF. 062013

**Type DA**

à monter sur tuyau Ø 10



Réf.	Type
062013	PAIRE DE CLAPETS ANTI-RETOUR PARE FLAMME DA - OX/GAZ olives ø intérieur 10 mm Livrée avec colliers
062014	Paire de clapets anti-retour pare flamme DA - OX/GAZ olives ø 6,3 mm Livrée avec colliers
062015	Paire de clapets anti-retour pare flamme DA - OX/GAZ olives ø intérieur 8 mm Livrée avec colliers
062016	Paire de clapets anti-retour pare flamme DA - OX/GAZ olives ø 6,3 et 10 mm Livrée avec colliers

**MONTAGE SUR DÉTENDEUR - CLAPET DB**

RÉF. 063007



Réf.	Type
063007	Paire de clapets Anti-Retour Pare Flamme DB. OX/GAZ olives étagées Ø 6,3 et 10 mm Livrée avec colliers
063009	Paire de clapets Anti-Retour Pare Flamme DB. OX/GAZ filetage 16 x 150 D et G
063042	Paire de clapets Anti-Retour Pare Flamme DB. OX 3/8 D / GAZ 3/8 G
063055	Paire de clapets Anti-Retour Pare Flamme DB. OX 5/8 UNF D / GAZ 5/8 UNF G olives étagées Ø 6,3 et 10 mm Livrée avec colliers
063040	Paire de clapets Anti-Retour Pare Flamme DB. OX 1/4 D / GAZ 3/8 G
063041	Paire de clapets Anti-Retour Pare Flamme DB. OX 9/16 D / GAZ 9/16 G

CHALUMEAUX

DÉTENDEURS

ÉQUIPEMENTS

RACCORDS & CLAPETS

ACCESSOIRES

## Y de liaison BP

RÉF. 515103



RÉF. 515002



Réf.	Gaz	1 entrée	2 sorties
515103	Tous gaz	Étagée Ø 10 et 6,3	Étagées Ø 10 et 6,3
515002	Oxygène et azote	Écrou tournant 16 x 150 D	Étagées Ø 10 et 6,3
515102	Acétylène et propane	Écrou tournant 16 x 150 G	Étagées Ø 10 et 6,3

Réf.	Gaz	1 entrée	2 sorties
525003	Oxygène et azote	Écrou tournant 16 x 150 D	Étagées Ø 10 et 6,3 Avec robinets de fermeture
525004	Acétylène et propane	Écrou tournant 16 x 150 G	Étagées Ø 10 et 6,3 Avec robinets de fermeture
525006	Oxygène et azote	Écrou tournant 20 x 150 D	Olive Ø 10 Avec robinets de fermeture
525007	Acétylène et propane	Écrou tournant 20 x 150 G	Olive Ø 10 Avec robinets de fermeture

RÉF. 525003

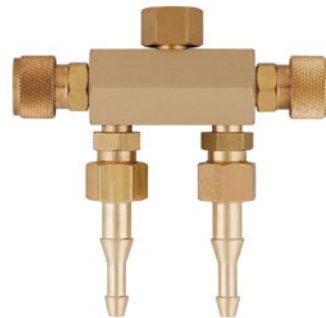

RÉF. 525007



## Té HP pour bouteille (permet de mettre 2 détendeurs sur une seule bouteille)

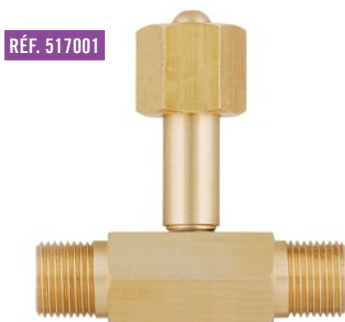

Réf.	Gaz	1 entrée	2 sorties
517001	Gaz neutre type C	21.70 x 1.814 Femelle droite	21.7 x 1.814 Mâle droite
517019	Oxygène type F	22.91 x 1.814 Mâle droite	22.91 x 1.814 Femelle droite
517020	Acétylène type H	22.91 x 1.814 Mâle gauche	22.91 x 1.814 Femelle gauche

## Raccord de cadre

Montage en sortie de cadre qui permet de passer sur des raccords type bouteille.

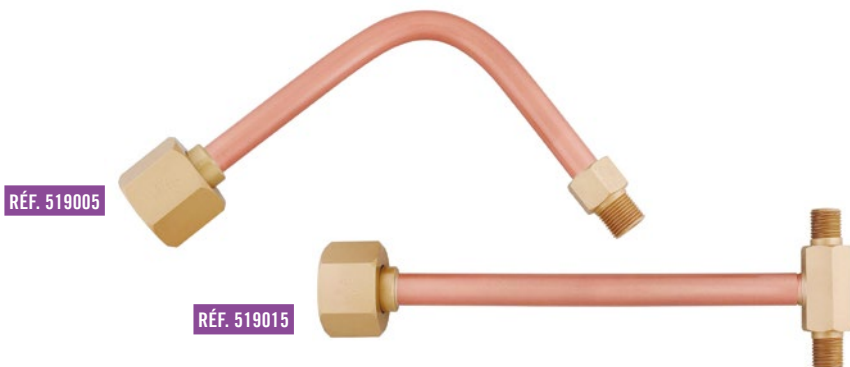

Réf.	Type
519004	Oxygène
519005	Gaz neutre
519006	Acétylène
519014	Double sorties OX
519015	Double sorties Gaz neutre
519016	Double sorties Acétylène

## Kit de raccordement (olive + écrou + collier)

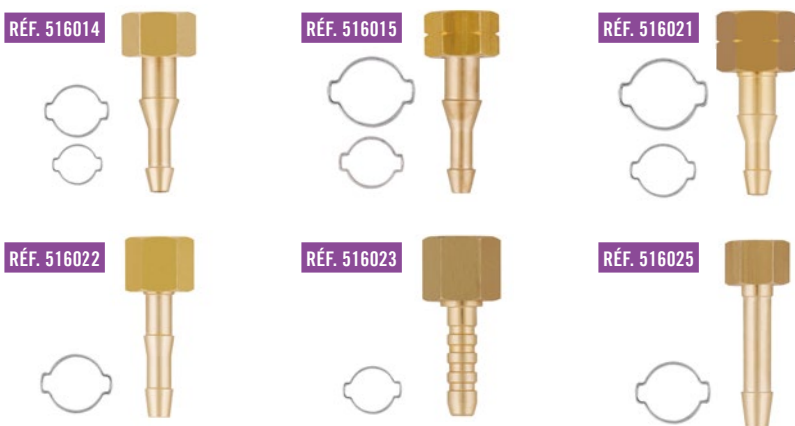

Réf.	Ø tuyau	Écrou
516014	Ø 6,3 et 10	16 x 150 droite
516015	Ø 6,3 et 10	16 x 150 gauche
516020	Ø 6,3 et 10	3/8 droite
516021	Ø 6,3 et 10	3/8 gauche
516022	Ø 6,3	1/4 droite
516023	Ø 6,3	9/16 droite
516024	Ø 6,3	9/16 gauche
516025	Ø 6,3	12 x 100 droite
516026	Ø 6,3	12 x 100 gauche



## Olive double

Permet de relier 2 tuyaux de diamètre identique ou différent, pour un même gaz.

RÉF. 516005



RÉF. 516002



RÉF. 516004



RÉF. 516003



Réf.	Type	Ø tuyau
516002	Olive double	Ø 6,3 / 10
516003	Olive double	Ø 6,3 / 6,3
516004	Olive double	Ø 10 / 10
516005	Olive double	Ø 12 / 12

## Miroir

RÉF. 518100

Miroir de soudage avec socle aimanté.  
Résiste à une température de 600° C.

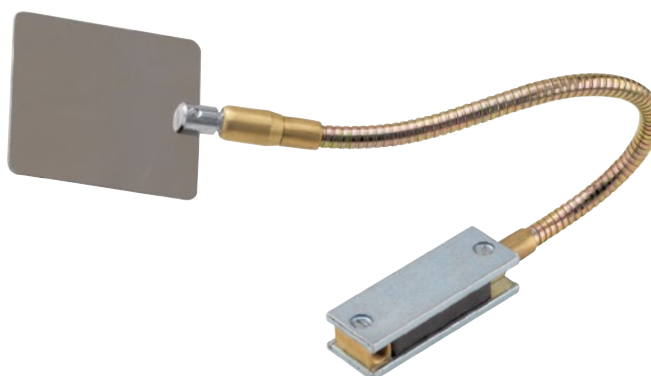

RÉF. 518101

Glace de rechange pour miroir de soudage.

## Allume gaz et débouche bec

RÉF. 512101

Allume gaz à godet pour tous types de chalumeaux.  
Livré avec pochette de 5 pierres.



RÉF. 519003

Débouche becs

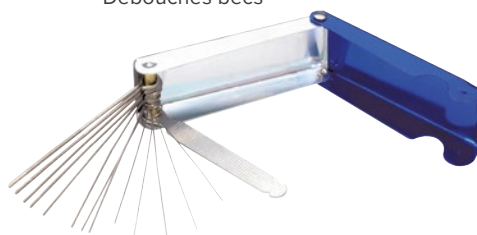

Réf.	Type
512101	Allume gaz à godet pour tous les types de chalumeaux avec pochette de 5 pierres.
519003	Boîte de débouche becs. Ces alésoirs de différents diamètres permettent le nettoyage des becs soudeurs et des têtes de coupe.



**ATTENTION : Il est interdit d'allumer son chalumeau avec un briquet.**

## Colliers

Ces colliers à deux oreilles permettent de fixer le tuyau souple sur les olives.



Réf.	Type
514004	Collier de serrage à oreille pour tuyau Ø ext. 11 à 13
514014	Collier de serrage à oreille pour tuyau Ø ext. 13 à 15
514005	Collier de serrage à oreille pour tuyau Ø ext. 15 à 18
514006	Collier pour jumeler 2 tuyaux Ø ext. 11 à 13
514007	Collier pour jumeler 2 tuyaux Ø ext. 15 à 18

## Guide à roulettes

Montage sur la tête de coupe.

Permet l'oxycoupage rectiligne ou en cercle avec le compas 260 002. Soulage l'utilisateur tout en permettant de laisser la bonne distance entre la buse et le bain de fusion.

Réf.	Type
260001	Guide à roulette (préciser HP1 ou DV) permet le guidage sur la pièce à découper, évite le contact de la tête de coupe sur le point de fusion.
260002	Compas pour guide 260001 permet la découpe circulaire.
260020	Guide à roulette avec entraînement par engrenage, permet d'avoir une avance réglée.



## Économiseur d'établi

Robuste et économique sa veilleuse permet le rallumage instantané du chalumeau sans modifier le réglage.

Réf.	Type	Ø tuyau
518003	OX / Propane	Olive Ø 10/6,3
518004	OX / Gaz naturel	Olive Ø 10/6,3
518005	OX / Acétylène	Olive Ø 10/6,3



## Kit manchette

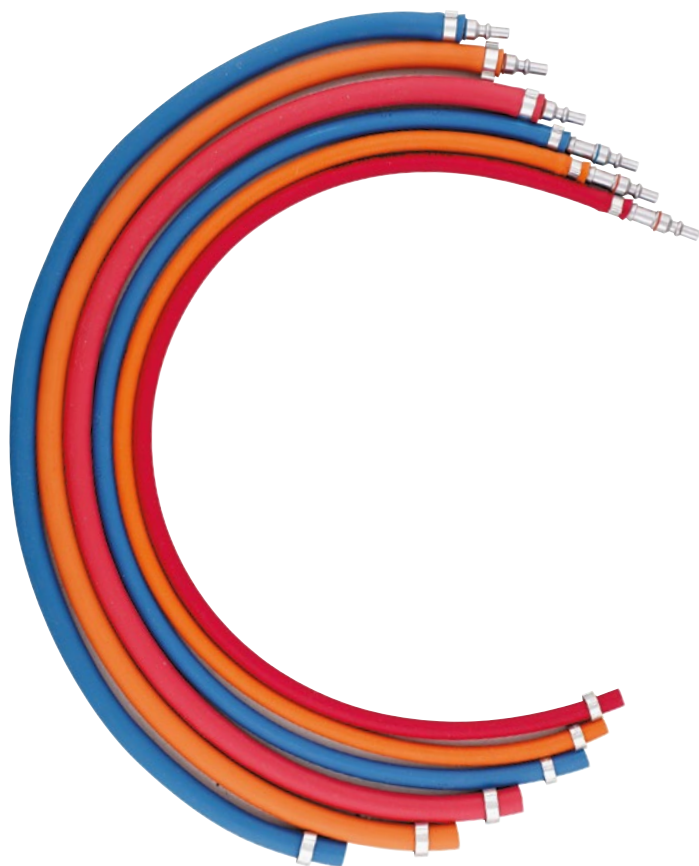

Tous nos tuyaux sont issus de fabricants européens et bénéficient d'une certification validée par un laboratoire de contrôle européen certifié.

Pour les conseils d'utilisation se reporter page 84.

Réf.	Couleur	Gaz	Diamètre	Longueur en mètres	Inclus Raccord mâle ISO + 2 colliers
510601	Bleu	Oxygène	Ø 10	1	150350
510602	Rouge	Acétylène	Ø 10	1	150351
510603	Orange	Propane	Ø 10	1	150351
510611	Bleu	Oxygène	Ø 6,3	1	150350
510612	Rouge	Acétylène	Ø 6,3	1	150351
510613	Orange	Propane	Ø 6,3	1	150351

## Kit manchette

RÉF. 510620



RÉF. 510621



RÉF. 510626



RÉF. 510627



**SÉCURITÉ :** Manchettes équipées d'un ressort pour limiter la flexion pouvant provoquer la rupture du tuyau caoutchouc soudure EN559/ISO3821

Réf.	Désignation
510620	Manchette OX entrée chalumeau
510621	Manchette Acétylène entrée chalumeau
510622	Manchette Propane entrée chalumeau
510626	Manchette OX sortie détendeur
510627	Manchette Acétylène sortie détendeur
510628	Manchette Propane sortie détendeur

## Tuyau soudure

Tous les tuyaux peuvent être livrés avec tressage métallique extérieur. Ils sont issus de fabricants européens et bénéficient d'une certification validée par un laboratoire de contrôle européen certifié.

Pour les conseils d'utilisation, se reporter page 84.



RÉF. 510226



RÉF. 510326



RÉF. 510420



RÉF. 510526



RÉF. 510135

Réf.	Couleur	Gaz	Diamètre intérieur	Longueur en mètres
510220	Bleu	Oxygène	Ø 10	20
510226	Bleu	Oxygène	Ø 6,3	20
510240	Bleu	Oxygène	Ø 10	40
510246	Bleu	Oxygène	Ø 6,3	40
510320	Rouge	Acétylène	Ø 10	20
510326	Rouge	Acétylène	Ø 6,3	20
510340	Rouge	Acétylène	Ø 10	40
510346	Rouge	Acétylène	Ø 6,3	40
510420	Orange	Propane	Ø 10	20
510426	Orange	Propane	Ø 6,3	20
510440	Orange	Propane	Ø 10	40
510446	Orange	Propane	Ø 6,3	40
510520	Bleu / rouge	OX/Acétylène	Jumelé Ø 10	20
510526	Bleu / rouge	OX/Acétylène	Jumelé Ø 6,3	20
510540	Bleu / rouge	OX/Acétylène	Jumelé Ø 10	40
510546	Bleu / rouge	OX/Acétylène	Jumelé Ø 6,3	40
510135	Noir	Gaz neutre	Ø 6,3	40
510720	Bleu /orange	OX/Propane	Ø 10	20

## Enrouleur

RÉF. 510140



Réf.	Désignation	Longueur	Dimensions en mm	Poids en kg
510140	Enrouleur avec flasque de protection et support pivotant OX/Acétylène	15 m Ø 10	560 x 550 x 203	24
510141	Enrouleur avec flasque de protection et support pivotant OX/Acétylène	15 m Ø 6,3	560 x 550 x 203	22

Livré avec 15 mètres de tuyau jumelé ISO 3821, prêt à servir.  
Carter acier, peinture époxy, très robuste, installation facile.

Pour tout autres gaz, nous consulter.



# Conseils d'utilisation

	EXAMENS VISUELS - VÉRIFICATIONS ESSAIS D'ÉTANCHEITE		RÉVISIONS OU REMPACEMENTS
	À CHAQUE CHANGEMENT DE BOUTEILLE	ANNUELLEMENT	
Détendeurs			
Raccords rapides à obturateur			
Tuyaux souples			
Anti-retours pare-flamme			
<b>TRÈS IMPORTANT</b> : Lors de démontage, attention au filtre en métal fritté !			
Chalumeaux			

## LÉGENDE



Examen visuel



Examen manuel



Test approfondi

RETROUVEZ LE DÉTAIL  
DE CE TABLEAU TECHNIQUE  
EN FLASHANT CE QR-CODE



# Conditions de garantie

## Durée de la garantie

Tous les chalumeaux et détendeurs Le Lorrain sont vérifiés avant commercialisation. Toutefois, la garantie des chalumeaux et détendeurs Le Lorrain, dans les conditions normales d'utilisation, est valable deux ans. Sauf dispositions contraires, le délai de garantie commence à courir à compter de la date de livraison des matériels.

Si le client souhaite se prévaloir de la garantie, il lui appartient de consulter les modalités d'application de la garantie reproduites ci-après.

Si la garantie n'est pas applicable ou que la durée de garantie est dépassée, la société peut adresser un devis au client et n'effectuera les réparations ou la vente des pièces qu'après réception de l'accord du client et du paiement correspondant. Toutefois, il est rappelé que le bénéfice de la garantie ne fait pas obstacle à l'application des dispositions relatives à la garantie légale des vices cachés.

## Conditions

- Cette garantie ne s'applique pas aux pièces et aux appareils usés ou détériorés prématurément, en raison de négligences, de défauts d'entretien ou de stockage.
- La garantie n'est pas valable en cas d'usage impropre d'utilisation de l'appareil, ou si celui-ci a été démonté ou modifié en quoi que ce soit sans notre consentement écrit, par un réparateur non agréé par nous.
- Si un appareil nous est renvoyé comme défectueux, et qu'après expertise dans nos ateliers, cet appareil est hors de cause et en état de fonctionnement, il sera facturé des frais d'expertises ainsi que les frais de renvoi à l'expéditeur.
- Les défauts et leurs conséquences liés à tout cas de Force majeure
- Dans le cadre de cette garantie, notre responsabilité est limitée aux frais de réparation ou de remplacement de l'appareil ou des pièces défectueuses.

## Montage des tuyaux souples

- Après s'être assuré de la parfaite propreté intérieure des tuyaux, monter ces derniers sur les raccords des détendeurs et des chalumeaux : tuyaux bleu pour oxygène, rouge pour acétylène orange pour propane.
- Fixer les colliers de serrage.

Il est conseillé de placer des clapets anti-retour oxygène et gaz combustible entre chalumeau et détendeurs.

## Mise en service des mano-détendeurs LE LORRAIN

- Purger la bouteille par une brève ouverture de robinet SAUF gaz combustibles.

### Attention :

- Pour les mano-détendeurs acétylène, propane et tous gaz combustibles, ne pas purger.
- Veiller à ce qu'aucune trace de corps gras ne souille le raccord d'entrée.
- Placer le détendeur sur la vanne de la bouteille en serrant modérément l'écrou du raccord d'entrée.
- Voir ci-dessous la mise en route des chalumeaux Le LORRAIN.

## Mise en service des chalumeaux soudeurs et coupeurs LE LORRAIN

- Desserrer les vis de détente des détendeurs.
- Ouvrir lentement les robinets des bouteilles.
- Vérifier que les aiguilles des manomètres basse pression sont sur « O ».
- Régler la pression d'utilisation en agissant sur les vis de détente des détendeurs suivant les tableaux de performances sur chaque page des produits concernés.
- Ouvrir légèrement le robinet oxygène (bleu) du chalumeau.
- Ouvrir le robinet gaz combustible (rouge) du chalumeau.
- Allumer le chalumeau :  
**Pour le soudage** : régler la flamme avec le robinet oxygène  
**Pour le coupage** : régler avec les deux robinets puis ouvrir l'oxygène de coupe en manœuvrant la gâchette ou le robinet, et régler de nouveau avec les deux robinets. En service, une scorie, une impureté du métal ou autre, peuvent causer une rentrée de flamme à l'intérieur du mélangeur. Fermer immédiatement les robinets oxygène et gaz combustible.

En ce qui concerne les chalumeaux à lances malléables, lorsque ces dernières perdent de leur souplesse, il est nécessaire de les recuire.

## Arrêt

- Fermer les robinets des bouteilles
- Fermer les robinets du chalumeau après évacuation des gaz contenus dans les tuyaux
- Desserrer les vis de détente des détendeurs



### IMPORTANT :

Ne jamais utiliser un chalumeau sans porter de lunettes, et ne jamais dépasser une consommation de 800 l/h d'acétylène par bouteille d'acétylène. Ne jamais utiliser de briquet.



### IMPORTANT :

Pour votre sécurité et pour une utilisation optimale des matériels de la gamme LE LORRAIN, nous vous demandons de bien vouloir respecter les indications techniques spécifiées.

# Conditions générales de vente

Les présentes conditions générales de vente définissent les droits et obligations des parties dans le cadre de la vente de matériels (ci-après les « Matériels ») par la société HAMPIAUX SAS, au capital social de 750 000 euros, sise 12 rue Marcel Brot à Nancy 54000, immatriculée au Registre du Commerce et des Sociétés de Nancy (54) sous le numéro 769 800 830 (ci-après « HAMPIAUX SAS ») à tout client professionnel, personne physique ou morale, privée ou publique, agissant à des fins entrant dans le cadre de son activité commerciale, industrielle, agricole, artisanale ou libérale, y compris lorsqu'il agit au nom ou pour le compte d'un autre professionnel (ci-après le « Client »), et s'appliquent à toute commande passée sur tout support durable. Toute commande implique l'acceptation par le Client et son adhésion pleine et entière aux présentes conditions générales de vente, qui prévalent sur tout autre document, sauf accord dérogatoire écrit, exprès et préalable de la société HAMPIAUX SAS.

## I. OPPOSABILITE – VALIDITE DES CGV

Ces CGV sont systématiquement communiquées à tout Client préalable ou concomitamment à l'émission d'un bon de commande.

Les présentes CGV peuvent faire l'objet de modifications ultérieures à tout moment par HAMPIAUX SAS. Toutefois la version applicable au Client est celle en vigueur au jour de la commande. Sauf preuve contraire, les données enregistrées dans le système d'HAMPIAUX SAS constituent la preuve de l'ensemble des transactions conclues avec le Client.

Le Client peut accéder aux CGV archivées en faisant la demande par courrier électronique à l'adresse : [contact@lelorrain.fr](mailto:contact@lelorrain.fr). La validation de la commande par le Client vaut acceptation sans restriction, ni réserve des présentes CGV.

Au cas où l'une quelconque des clauses des présentes CGV serait reconnue ou déclarée nulle ou en violation d'une disposition d'ordre public, ladite clause sera réputée non écrite et toutes les autres clauses resteront en vigueur, à moins que les obligations restantes deviennent manifestement déséquilibrées pour l'une ou l'autre des parties.

## II. INFORMATIONS RELATIVES AUX MATERIELS

De manière générale, les Matériels proposés à la vente, leurs caractéristiques principales et notamment la compatibilité, les spécifications, illustrations et indications de dimensions, sont présentées sur le site [www.lelorrain.fr](http://www.lelorrain.fr) (ci-après le « Site ») et dans la brochure commerciale.

Le Client est tenu de se reporter à la fiche descriptive de chacun des Matériels afin d'en connaître les propriétés et les particularités essentielles.

Les photographies présentes sur le Site ou les brochures sont les plus fidèles possibles mais ne peuvent assurer une similitude parfaite avec le Matériel acheté. Des variations de teinte peuvent en particulier intervenir, notamment en raison des limitations techniques des rendus de couleur d'un équipement informatique et à l'impression. HAMPIAUX SAS ne saurait être tenu pour responsable des erreurs non substantielles qui pourraient intervenir.

Si un détail technique ou visuel devait changer, HAMPIAUX SAS s'efforcera de l'indiquer au Client dans son possible.

Pour toute question relative aux Matériels et à leur utilisation, toute question complémentaire ou demande de conseils, le Client peut contacter l'équipe de conseillers en appelant le service clients au +33 (0)3.83.35.47.98 (prix d'un appel local), dans la rubrique « Contact » du Site ou via le formulaire de contact indiqué dans cette même rubrique.

## III. COMMANDE :

### Par téléphone

Les Clients ont la possibilité de demander des informations sur les Matériels par téléphone. Toutefois, il est important de noter qu'aucune commande ne pourra être effectuée par téléphone.

### A distance (par échanges d'e-mail)

Les demandes de bon de commande peuvent se faire par correspondance avec le service client d'HAMPIAUX SAS par échanges d'e-mails ou via le formulaire de contact accessible dans la rubrique « Contact » du Site.

Préalablement à la signature du bon de commande, il appartient au Client de vérifier l'exactitude du bon de commande et de signaler à HAMPIAUX SAS immédiatement toute erreur.

La commande ne sera considérée comme définitive qu'après réception du bon de commande non modifié, daté et signé par le Client, adressé à HAMPIAUX SAS par courrier électronique et après encaissement par celui-ci de l'intégralité de l'acompte dû, le cas échéant.

Pour que la commande soit validée, le bon de commande signé par le Client doit être reçu par HAMPIAUX SAS qui doit en avoir accusé réception.

Si le Client apporte une ou des modifications avant l'acceptation du bon de commande, HAMPIAUX SAS se réserve le droit de les refuser ou de proposer un nouveau bon de commande qui spécifiera de nouveau sa période de validité.

Dans tous les cas, les acomptes éventuellement exigés par HAMPIAUX SAS à ses Clients ne sauraient être qualifiés d'arrhes. La commande réalisée par le Client dans les conditions ci-dessus vaut acceptation sans restriction ni réserve des présentes CGV et entraîne la formation du contrat.

## IV. MODIFICATION DE COMMANDE

### A l'initiative du Client

Toute modification d'une commande après son acceptation par HAMPIAUX SAS doit être envoyée par écrit au service client de HAMPIAUX SAS, accessible sur le Site dans la rubrique « Contact ».

Aucune modification de commande ne pourra être prise en compte à moins de 24 heures avant la date d'expédition convenue entre le Client et HAMPIAUX SAS.

En cas de modification dans les conditions ci-dessus, HAMPIAUX SAS et le Client devront définir une nouvelle date d'expédition de la commande.

La modification n'est effective qu'à la réception du montant correspondant aux frais de gestion et, le cas échéant, de la différence de prix résultant de la modification. Pour toute demande de modification entraînant une baisse de prix de la commande, HAMPIAUX SAS, après avoir appliqué les éventuels frais de gestion, s'engage à rembourser la différence de prix dans les meilleurs délais.

### A l'initiative de HAMPIAUX SAS

Si HAMPIAUX SAS se trouve contraint d'apporter des modifications significatives à la commande avant la date d'expédition convenue avec le Client, il devra l'en informer par écrit dans les plus brefs délais. Le Client peut, soit accepter la modification proposée, soit résilier le contrat sans frais. Le délai dans lequel le Client doit communiquer sa décision sera précisé dans la notification des éléments modifiés.

## V. ANNULATION DE COMMANDE

Si HAMPIAUX SAS se trouve contraint d'annuler la commande, il en informera le Client dans les meilleurs délais. Dans ce cas, le Client sera alors remboursé de toutes les sommes versées dans un délai maximal de quatorze (14) jours.

## VI. REFUS DE COMMANDE

HAMPIAUX SAS se réserve le droit de suspendre ou d'annuler toute exécution d'une commande et/ou livraison, quelle que soit sa nature et niveau d'exécution, en cas de défaut de paiement ou paiement partiel de toute somme qui serait due par le Client, en cas d'incident de paiement, y compris à l'occasion de commandes antérieures.

## VII. LIVRAISON

### Lieu de livraison :

Les Matériels sont livrés à l'adresse de livraison indiquée par le Client au cours du processus de commande. Le Client ne peut plus changer le lieu de livraison des Matériels une fois la commande confirmée, à moins d'avoir obtenu l'accord préalable et écrit de HAMPIAUX SAS.

La livraison est constituée par le transfert au Client de la possession physique ou du contrôle du Matériel commandé.

### Délais de livraison :

Les délais de livraison ne sont donnés qu'à titre informatif et indicatif, ceux-ci dépendant notamment de la disponibilité des transporteurs et de l'ordre de l'arrivée des commandes. Tout retard par rapport aux délais indicatifs prévus, ne saurait justifier une résiliation de la commande passée et enregistrée par la société HAMPIAUX SAS, et ne peut donner lieu à aucune pénalité ou indemnité.

### Transfert des risques :

Les Matériels voyagent aux risques et périls du Client, le transfert des risques sur les produits vendus s'effectuant à la remise des Matériels au transporteur.

La responsabilité de la société HAMPIAUX SAS ne peut en aucun cas être mise en cause pour destruction, avarie, perte ou vol en cours de transport, même si elle a choisi le transporteur. Sauf conventions particulières, le déchargement est à la charge du Client.

### Transport et suivi de livraison :

Les livraisons sont assurées par un transporteur indépendant, à l'adresse mentionnée par le Client lors de la commande et à laquelle le transporteur pourra facilement accéder.

En cas de demande particulière du Client concernant les conditions d'emballage ou de transport des Matériels commandés, dûment acceptée par écrit par HAMPIAUX SAS, les coûts qui y sont liés feront l'objet d'une facturation spécifique complémentaire, sur devis préalablement accepté par écrit par le Client.

Le Client est tenu de fournir une adresse de livraison correcte, ainsi qu'un numéro de téléphone pour le transporteur. En cas d'erreur et/ou de modifications de ces données non signalées ou en cas d'absence du Client, qui entraînerait le retour du Matériel, les frais de stockage, ainsi que tous les frais s'y attachant seront à la charge exclusive du Client, et sur présentation d'une facture et des justificatifs.

Dans les cas où le Client a organisé la prise de rendez-vous avec un transporteur pour la livraison du Matériel, il est précisé que HAMPIAUX SAS se réserve le droit de facturer, sur présentation des justificatifs, les frais de seconde présentation du transporteur, dans les cas où le Client n'aurait pas respecté les modalités du premier rendez-vous pris avec le transporteur.

De même en cas d'absence au moment de la livraison, un avis de passage peut être déposé dans la boîte au lettre attachée au lieu de livraison. Le Client est alors invité à prendre contact directement avec le transporteur ou avec le service clients.

Dans les cas où la configuration réelle du lieu de livraison empêcherait physiquement le déchargement des Matériels, le transporteur se réserve le droit d'annuler la livraison. Les frais de livraison resteront dans ce cas à la charge du Client. Il lui appartiendra de se rapprocher du service clients. De nouvelles modalités et coûts d'acheminement de la commande lui seront ainsi communiqués.

### Retour des Matériels :

Le Client est tenu de vérifier l'état apparent des Matériels lors de la livraison

Il appartient au Client, en cas d'avarie des Matériels livrés ou de manquants, d'effectuer toute réserve nécessaire auprès du transporteur. Tout Matériel n'ayant pas fait l'objet de réserves formulées par lettre recommandée avec accusé de réception dans les 3 jours de sa réception, auprès du transporteur, conformément à l'article L 133-3 du code de commerce, et dont copie sera adressée simultanément à la société HAMPIAUX SAS, sera considéré accepté par le client.

Aucun retour de Matériel ne pourra être effectué par le Client sans l'accord préalable, par tous moyens, de la société HAMPIAUX SAS. L'expédition des Matériels en retour doit se faire dans un délai de 8 jours de la livraison, par tout transporteur au choix du Client. Les frais de retour ne seront à la charge de la société HAMPIAUX SAS que dans le cas où un vice apparent est constaté par cette dernière ou son mandataire. Une minoration pourra être appliquée pour frais de contrôle, ré-emballage, stockage, administratifs.

## VIII. TARIFS - CONDITIONS DE REGLEMENT :

Les prix des Matériels vendus sont ceux figurant dans le tarif de la société HAMPIAUX SAS sur le Site ou sur les brochures commerciales en vigueur au jour de la commande. Ces prix sont, à cette date, fermes et définitifs et s'entendent hors taxes, pour marchandise au départ de l'usine.

HAMPIAUX SAS se réserve le droit de modifier ses tarifs à tout moment. Toutefois, il est précisé que les Matériels seront facturés sur la base des tarifs en vigueur au jour de la commande.

Le franco de port est déterminé dans le tarif, en rapport avec le montant de la commande. La TVA est facturée en sus au taux légal en vigueur. TVA acquittée sur les débits.

### Acompte :

Un ou plusieurs acomptes correspondant à un montant partiel du prix total des Matériels commandés peut être demandé par HAMPIAUX SAS à la commande. La détermination du montant de l'acompte ainsi que sa date d'exigibilité sont prévues dans le bon de commande, le cas échéant.

### Facturation :

Lorsqu'un ou plusieurs acomptes est exigé, HAMPIAUX SAS remet au Client une facture d'acompte correspondant au montant de chaque acompte dû, tel que prévu dans le bon de commande. Une facture de solde (montant prévu au bon de commande déduit du ou des acomptes versés par le Client) est établie par HAMPIAUX SAS et remise au Client lors de la réception définitive des Matériels commandés.

## Conditions générales de vente

Les factures seront transmises par voie électronique à l'adresse e-mail du Client telle qu'il la communique à HAMPIAUX SAS. Sur demande expresse et écrite du Client, ces factures pourront exclusivement lui être transmises par voie papier à l'adresse postale qu'il communiquera à HAMPIAUX SAS.

### Délais de règlement :

Les factures sont payables à la date d'échéance qui y figure, étant précisé que les délais de paiement ne peuvent excéder 45 jours fin de mois ou 60 jours à compter de la date d'émission de la facture.

La remise d'un titre de paiement ne constitue pas le paiement. Seul l'encaissement effectif des chèques, traites ou lettres de change relevé (LCR) sera considéré comme valant complet paiement au sens des présentes conditions générales de vente. Les frais éventuels qui seraient générés par le refus d'un moyen de paiement seront à la charge du Client. Sauf accord exprès entre les parties, les dates de paiement convenues ne peuvent être retardées sous quelque prétexte que ce soit, y compris en cas de litige. Aucun escompte n'est accordé pour paiement anticipé.

### Moyens de paiement :

1) Virement bancaire

Le Client peut avoir recours au virement bancaire. Les informations relatives au virement bancaire sont transmises au Client sur la facture. Le Client doit régler la totalité du montant de la facture dans le délai indiqué sur celle-ci.

2) Chèque bancaire

Le chèque bancaire doit être émis par une banque domiciliée en France ou à Monaco, libellé à l'ordre de HAMPIAUX SAS et envoyé à l'adresse suivante : HAMPIAUX SAS, 12 rue Marcel Brot à Nancy 54000. La mise à l'encaissement sera effectuée dès réception du chèque. Le Client dispose de dix (10) jours suite à la validation de sa commande pour transmettre le chèque à HAMPIAUX SAS. Au-delà de ce délai de dix (10) jours, la commande sera automatiquement résolue.

Dans l'hypothèse où, pour quelque raison que ce soit (opposition, refus du centre émetteur...), l'encaissement des sommes dues par le Client s'avérerait impossible, la commande serait immédiatement résolue.

Défaut de paiement :

Il est expressément convenu que le défaut de paiement à son échéance d'une seule facture entraînera de plein droit l'exigibilité immédiate de toutes les factures échues, ainsi que l'application, sans mise en demeure préalable :

- des intérêts de retard calculés sur l'intégralité des sommes restant dues à un taux égal à 3 fois le taux d'intérêt légal en vigueur à la date de facturation,
- et d'une indemnité forfaitaire de 40 € par facture non réglée à l'échéance, au titre des frais de recouvrement, conformément aux dispositions de l'article L441-10 du Code de Commerce.

Si les frais réels de recouvrement dépassent le montant de la somme forfaitaire ci-avant, HAMPIAUX SAS se réserve le droit d'imputer au Client toute somme due au titre du recouvrement de la facture en tout ou partie impayée, sur présentation des justificatifs.

En cas de non-respect des conditions de paiement figurant ci-dessus, HAMPIAUX SAS se réserve en outre le droit de suspendre l'exécution de ses obligations au titre des présentes et/ou de diminuer ou d'annuler les éventuelles remises accordées à ce dernier, et ce après notification par lettre recommandée avec accusé de réception adressée au Client de s'exécuter restée en tout ou partie sans effet dans un délai de huit (8) jours ouvrés à compter de la première présentation de la lettre.

La société HAMPIAUX SAS se réserve en outre le droit d'exiger, en cas de non-paiement d'une facture à échéance, la résolution de la vente après envoi d'une mise en demeure restée sans effet dans un délai de huit (8) jours. De même, la société HAMPIAUX SAS pourra unilatéralement, après envoi d'une mise en demeure, dresser ou faire dresser un inventaire de ses produits en possession du Client, qui s'engage, d'ores et déjà, à laisser libre accès à ses entrepôts, magasins ou autres à cette fin, veillant à ce que l'identification des Matériels de la société soit toujours possible.

### Transfert de propriété :

La société HAMPIAUX SAS conserve l'entière propriété des Matériels jusqu'à complet paiement du prix par le Client, en principal et accessoires.

Le Client s'engage jusqu'à complet paiement du prix, à peine de revendication immédiate des Matériels par HAMPIAUX SAS, à ne pas transformer ni incorporer lesdits Matériels, ni à les revendre ou les mettre en gage. Aux fins du présent article, le Client s'engage à ce que l'identification de Matériel soit toujours possible jusqu'au complet paiement du prix.

HAMPIAUX SAS pourra faire jouer les droits qu'elle détient au titre de la présente clause de réserve de propriété, pour l'une quelconque de ses créances, sur la totalité de ses matériels en possession du Client, ces derniers étant conventionnellement présumés être ceux impayés, et la société HAMPIAUX SAS pourra les reprendre ou les revendiquer en dédommagement des toutes ses factures impayées, sans préjudice de son droit de résolution des ventes en cours.

Le Client s'engage formellement à faire figurer sur une ligne distincte à l'actif de son bilan, les Matériels vendus avec clause de réserve de propriété.

En cas de revente du Matériel par le Client, celui-ci s'engage à avertir immédiatement la société HAMPIAUX SAS afin de lui permettre d'exercer, le cas échéant, son droit de revendication sur le prix à l'égard du tiers acquéreur. L'autorisation de revente est automatiquement retirée en cas de redressement ou de liquidation judiciaire du Client.

En cas de restitution du Matériel en application des dispositions ci-dessus, les acomptes reçus par HAMPIAUX SAS lui restent acquis à titre de dommages et intérêts forfaitaires, et ce sans préjudice de tous dommages et intérêts.

Tous les frais entraînés par la revendication du Matériel ou de son prix sont à la charge exclusive du Client, sans préjudice de l'obtention de tous autres dommages et intérêts.

En cas d'ouverture d'une procédure de redressement judiciaire ou de liquidation des biens à l'encontre du Client, les commandes en cours seront automatiquement annulées, et la société HAMPIAUX SAS se réserve le droit de revendiquer les Matériels en stock chez le Client.

### IX. GARANTIES

Les Matériels doivent être vérifiés par le Client à la livraison, et toute réclamation, réserve ou contestation relative aux manquants et vices apparents, doit être effectuée dans les conditions visées à l'article 2.

Les Matériels fournis par HAMPIAUX SAS bénéficient de plein droit et sans paiement complémentaire, conformément aux dispositions légales de la garantie légale contre les vices cachés (art. 1641 à 1649 du Code civil) provenant d'un défaut de matière, de conception ou de fabrication affectant les matériels livrés et les rendant impropres à leur utilisation.

HAMPIAUX SAS remboursera, remplacera ou fera réparer (le cas échéant) les Matériels sous garantie jugés défectueux.

Les frais d'envoi seront remboursés sur la base du tarif facturé et les frais de retour seront remboursés sur présentation des justificatifs. Les remboursements des Matériels jugés défectueux seront effectués dans les meilleurs délais et au plus tard dans les quatorze (14) jours suivant la constatation par HAMPIAUX SAS du vice caché.

Le remboursement s'effectuera par chèque bancaire adressé au Client, ou tout autre moyen expressément accepté par écrit par le Client.

Nonobstant ce qui précède, la responsabilité de HAMPIAUX SAS ne saurait être engagée en cas de mauvaise utilisation, négligence de la part du Client, d'accident ou de force majeure.

La garantie de HAMPIAUX SAS est, en tout état de cause, limitée au remplacement ou au remboursement des Matériels affectés d'un vice.

Plus précisément la garantie est exclue :

- en cas d'usage des Matériels dans des conditions d'utilisation ou de performance non conformes aux dispositions figurant dans la notice accompagnant le matériel ;
- en cas de modification ou de démontage par le Client ou un tiers non agréé par la société HAMPIAUX SAS.

### X. RESPONSABILITE

La responsabilité de HAMPIAUX SAS ne peut être, en tout ou partie mise en cause, lorsque le Client ne respecte pas, en tout ou partie, les présentes CGV ou en cas de force majeure au sens de l'article 1218 du Code civil telle qu'interprétée par la jurisprudence ou du fait du tiers présentant les caractéristiques de la force majeure. HAMPIAUX SAS ne pourra en aucun cas, même si sa responsabilité était engagée, être tenue d'indemniser des dommages qui ne seraient pas une suite immédiate et directe du manquement contractuel concerné.

Les Matériels proposés à la vente par HAMPIAUX SAS sont conformes à la législation française en vigueur.

### XI. FORCE MAJEURE

Sont considérés comme cas de force majeure ou cas fortuits, les événements indépendants de la volonté des parties, qu'elles ne pouvaient raisonnablement être tenues de prévoir, et qu'elles ne pouvaient raisonnablement éviter ou surmonter, dans la mesure où leur survenance rend totalement impossible l'exécution des obligations.

Sont notamment assimilés à des cas de force majeure ou fortuits déchargeant la société HAMPIAUX SAS de son obligation de livrer dans les délais initialement prévus : les grèves de la totalité ou d'une partie du personnel de la société HAMPIAUX SAS ou de ses transporteurs habituels, l'incendie, l'inondation, la guerre, les arrêts de production dus à des pannes fortuites, l'impossibilité d'être approvisionné en matière première, les épidémies, les barrières de dégel, les barrages routiers, grève ou rupture d'approvisionnement EDF-GDF, ou rupture d'approvisionnement pour une cause non imputable à la société HAMPIAUX SAS, ainsi que toute autre cause de rupture d'approvisionnement imputable à nos fournisseurs.

Dans de telles circonstances, la société HAMPIAUX SAS préviendra le Client par écrit, notamment par télécopie ou courrier électronique, dans les 24 heures de la date de survenance des événements, la commande passée par le Client étant alors suspendue de plein droit sans indemnité, à compter de la date de survenance de l'événement.

Si l'événement venait à durer plus de 30 jours à compter de la date de survenance de celui-ci, la partie la plus diligente pourra annuler la commande sans qu'aucune des parties puisse prétendre à l'octroi de dommages et intérêts.

### XII. DONNEES A CARACTERE PERSONNEL

En application du Règlement (UE) 2016/679 du 27 avril 2016 dit « RGPD » et de la loi n°78-17 du 6 janvier 1978 modifiée par la loi n°2018-493 du 20 juin 2018, il est rappelé que certaines données nominatives du Client, de ses associés, de ses représentants légaux et/ou de son personnel (ci-après les « Personnes concernées ») demandées par HAMPIAUX SAS sont nécessaires notamment au traitement, au paiement et à l'exécution de la commande, aux éventuelles réclamations s'y rapportant et à la facturation, ainsi qu'à la communication de newsletters émanant de HAMPIAUX SAS et portant sur des Matériels similaires à ceux déjà commandés.

Conformément à la réglementation en vigueur, les données à caractère personnel des Personnes concernées peuvent être communiquées aux éventuels partenaires de HAMPIAUX SAS chargés de l'exécution, du traitement, de la gestion et du paiement des commandes.

Dans tous les cas, les données à caractère personnel des Personnes concernées ne sont pas transférées hors de l'Union Européenne.

Le traitement des informations communiquées par les Personnes concernées répond aux exigences légales en matière de protection des données à caractère personnel, le système d'information utilisé par HAMPIAUX SAS assurant une protection optimale de ces données.

Conformément à la réglementation en vigueur, les Personnes concernées disposent à tout moment et sous certaines conditions, d'un droit à l'information, d'un droit d'accès et de rectification, d'opposition, d'effacement, de limitation des traitements et de portabilité de l'ensemble de leurs données à caractère personnel en écrivant, à HAMPIAUX SAS soit à l'adresse e-mail de contact suivante : [contact@lelorrain.fr](mailto:contact@lelorrain.fr) soit à l'adresse postale suivante : HAMPIAUX SAS, 12 rue Marcel Brot à Nancy 54000

**ATTENTION :** Les délais de traitement de la demande seront augmentés si celle-ci est faite par courrier postal. Les Personnes concernées disposent par ailleurs du droit d'introduire une réclamation sur l'utilisation de ses données à caractère personnel auprès de la CNIL : Commission Nationale de l'Informatique et des Libertés, 3 Place de Fontenoy - TSA 80715 - 75334 PARIS CEDEX 07 - Tél : 01 53 73 22 22 - Fax : 01 53 73 22 00

### XIII. ATTRIBUTION DE JURIDICTION – LOI APPLICABLE

Les présentes CGV sont soumises au droit français.

Toute contestation née entre les parties portant sur la validité, l'exécution, l'inexécution ou l'extinction des présentes ou pouvant être rattaché à ces éléments par un lien direct ou indirect, oblige celles-ci à rechercher un règlement amiable avant d'introduire une action en justice.

Si une partie introduit une telle action ou une telle demande sans provoquer au préalable la tentative de règlement amiable, cette action ou cette demande est irrecevable, le juge sais devant surseoir à statuer jusqu'au jour où les parties prouveront au juge saisi qu'elles ont recherché le règlement amiable de leur différend. A défaut d'accord amiable dans un délai d'un (1) an, tout différend au sujet de l'application, l'interprétation ou l'exécution des présentes conditions générales de vente sera soumis au Tribunal de commerce de Nancy (54), seul compétent quel que soit le lieu de commande, de la livraison ou les modalités de règlement.

# LE LORRAIN s'exporte dans plus de soixante pays, sur les cinq continents



ALGERIE	CHILI	FINLANDE	KOWEIT	MONACO	ROUMANIE
ALLEMAGNE	CHINE	GABON	LA REUNION	NORVEGE	RWANDA
ANGLETERRE	CHYPRE	GAMBIE	LETTONIE	NOUV. CALEDONIE	SENEGAL
ARABIE SAOUDITE	COLOMBIE	GRECE	LIBAN	OUGANDA	SERBIE
AUSTRALIE	CONGO RDC	GUADELOUPE	LITUANIE	PAYS BAS	SINGAPOUR
AZERBAIDJAN	CONGO	GUINEE	LUXEMBOURG	PÉROU	SLOVAQUIE
BAHREIN	COTE D'IVOIRE	GUYANE	MADAGASCAR	POLOGNE	SLOVENIE
BELGIQUE	DANEMARK	HONGRIE	MALI	POLYNESIE	SUISSE
BENIN	DJIBOUTI	ILE MAURICE	MAROC	PORTUGAL	THAÏLANDE
BRESIL	E.A.U.	INDE	MARTINIQUE	QATAR	TOGO
BURKINA FASO	EGYPTE	ITALIE	MAURITANIE	REP. TCHEQUE	TUNISIE
CAMEROUN	ESPAGNE	KENYA	MEXIQUE	REUNION	USA
					VANUATU



visite virtuelle  
de l'usine 

SOUDEGE ▪ COUPAGE ▪ DÉTENTE  
 **LE LORRAIN**  
WELDING ▪ CUTTING ▪ EXPANSION

12-14 rue Marcel Brot | 54000 Nancy | France | +33 (0) 3 83 35 47 98 | [contact@lelorrain.fr](mailto:contact@lelorrain.fr)

[www.lelorrain.fr](http://www.lelorrain.fr)